

Montageanleitung / Assembly instructions
Instructions de montage
Istruzioni di montaggio

Tragrahmen montieren

Mounting the support frame

Installer le cadre porteur

Montaggio della struttura portante



AUSTROFLAMM

www.austroflamm.com

Originalbetriebsanleitung
25/02/2025

Version: 1.0

IMPRESSUM

Eigentümer und Herausgeber

AUSTROFLAMM GMBH
Austroflamm-Platz 1
A- 4631 Krenglbach
Tel: +43 (0) 7249 / 46 443
www.austroflamm.com
info@austroflamm.com

Redaktion: Olivera Stojanovic

Abbildungen: Konstruktion

Text: Technische Abteilung (Austroflamm)

Copyright

Alle Rechte vorbehalten. Der Inhalt dieser Anleitung darf nur mit Genehmigung des Herausgebers vervielfältigt oder verbreitet werden! Druck-, Rechtschreib- und Satzfehler vorbehalten.

Die Informationen in diesem Dokument können ohne vorherige Ankündigung geändert werden und stellen keine Verpflichtung seitens der Austroflamm GmbH dar. Für eventuelle Fehler in diesem Dokument übernimmt die Austroflamm GmbH keine Haftung.

Inhaltsverzeichnis

Deutsch.....	4
English	7
Français.....	10
Italiano	13

Inhaltsverzeichnis

1	Allgemeines.....	5
2	Tragrahmen montieren (45x51 Kr).....	6

1 Allgemeines

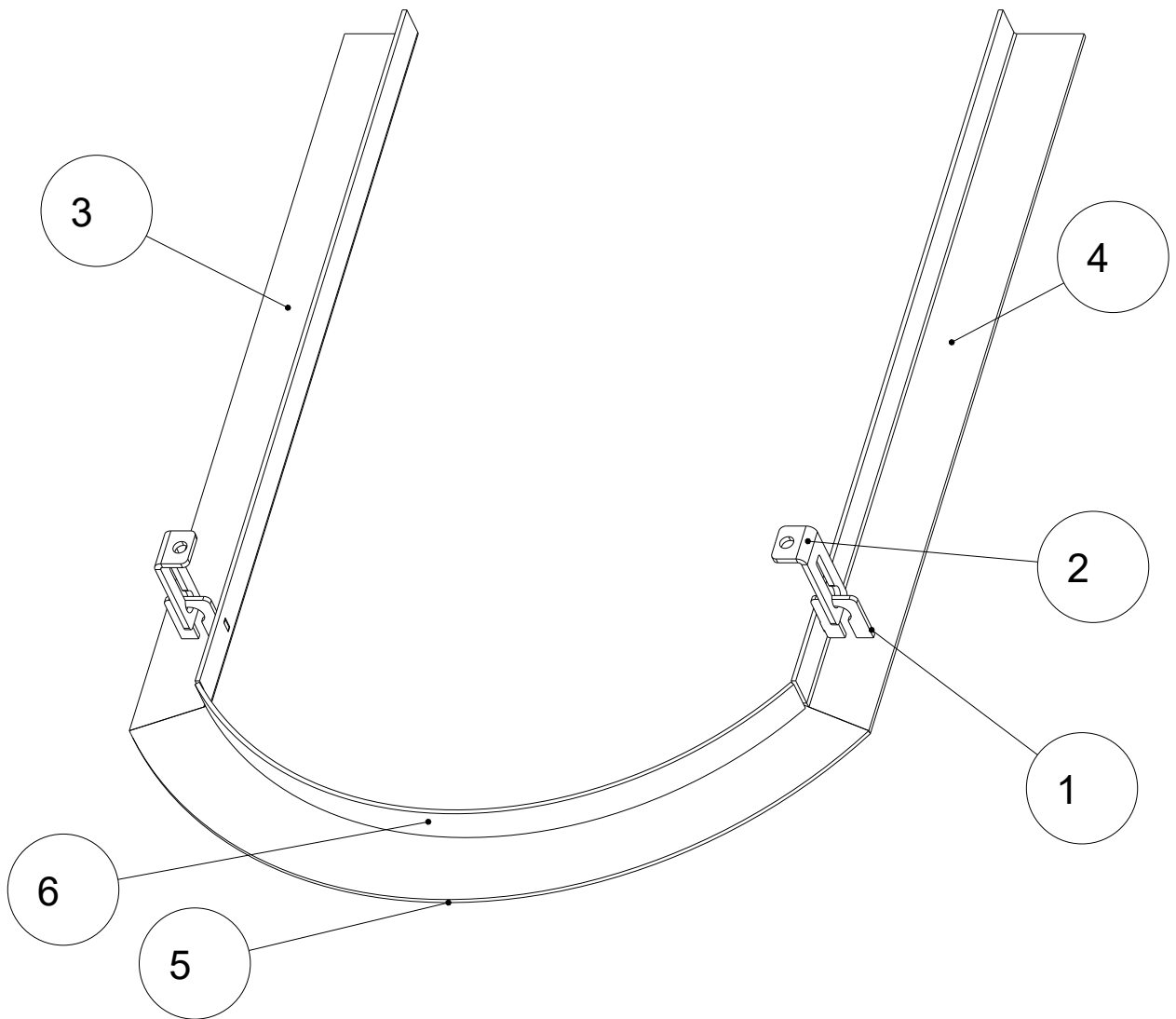

Pos. Nr.	Anzahl	Artikel	Artikel-Nr.
1	2	Befestigungsplatte	799203
2	2	Befestigungswinkel	799204
3	1	L-Träger links	799202
4	1	L-Träger rechts	799201
5	1	Rundstück	799101
6	1	Stützblech	799102

2 Tragrahmen montieren (45x51 Kr)

HINWEIS

Achten Sie darauf, dass der Tragrahmen nicht am Kamineinsatz draufliegen darf. Er muss in die Mauer vermauert werden.

Der Tragrahmen wird (je nach Modell) in der Länge gekürzt. Der Tragrahmen wird auf das seitliche Mauerwerk aufgelegt und es ist keine zusätzliche Verankerung erforderlich.

Der Tragrahmen wird verwendet, damit das Gewicht der Mauer o.ä. nicht auf den Kamineinsatz lastet.



Abb. 1: Tragrahmen montieren

Contents

1	General.....	8
2	Mounting the support frame (45x51 Kr).....	9

1 General

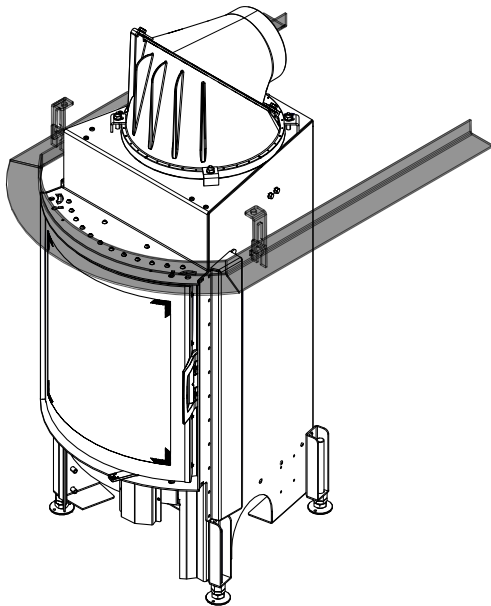
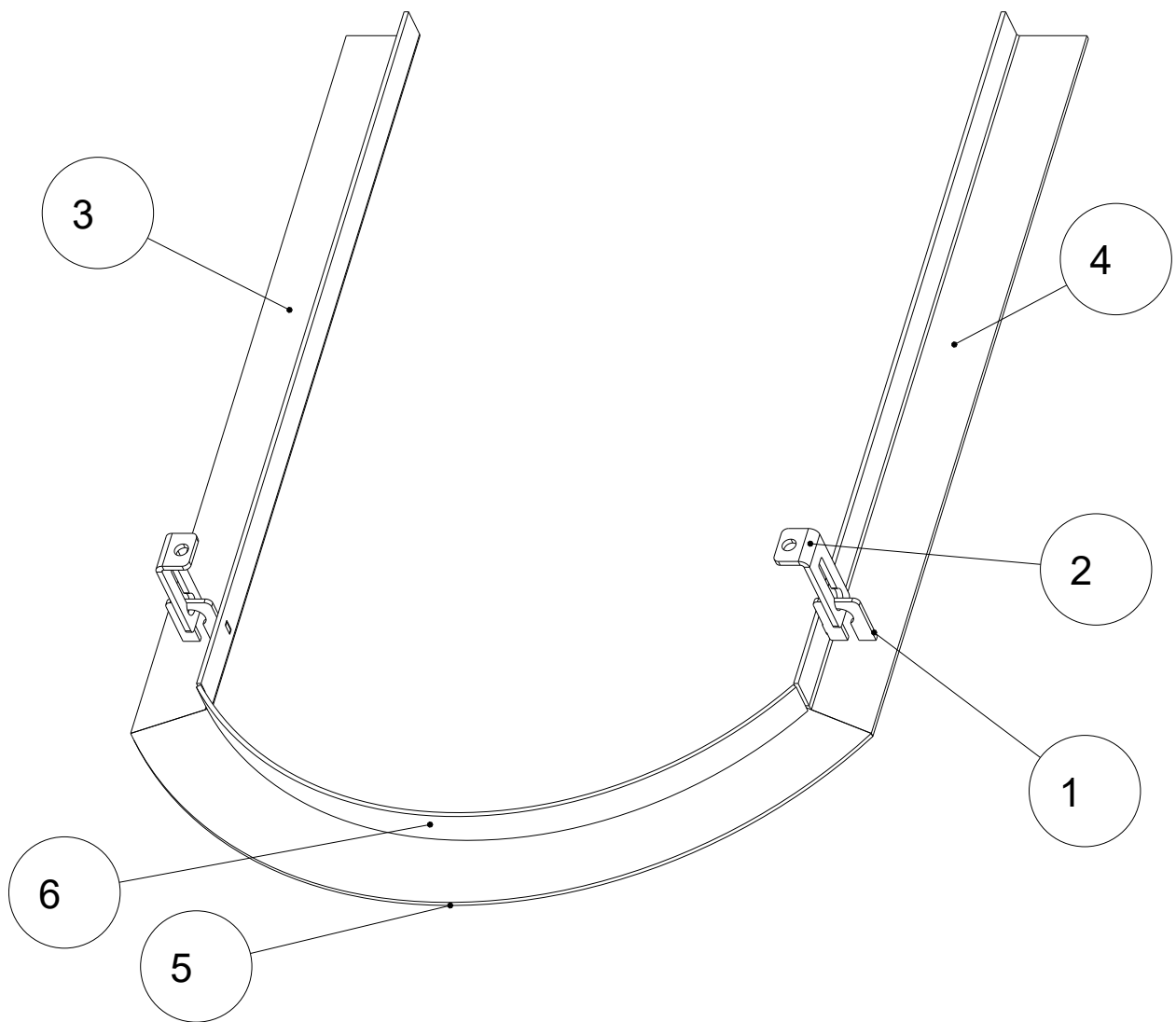

Item no.	Quantity	Article	Article no.
1	2	Mounting plate	799203
2	2	Fastening bracket	799204
3	1	L-bracket, left	799202
4	1	L-bracket, right	799201
5	1	Round piece	799101
6	1	Support plate	799102

2 Mounting the support frame (45x51 Kr)

NOTICE

Please note that the support frame must not lie on top of the fireplace insert. It must be bricked into the wall.

The length of the supporting frame is shortened, depending on the model. The supporting frame is laid on the side masonry, and no extra anchorage is required.

The supporting frame is used so that the weight of the wall or similar does not bear on the fireplace insert.

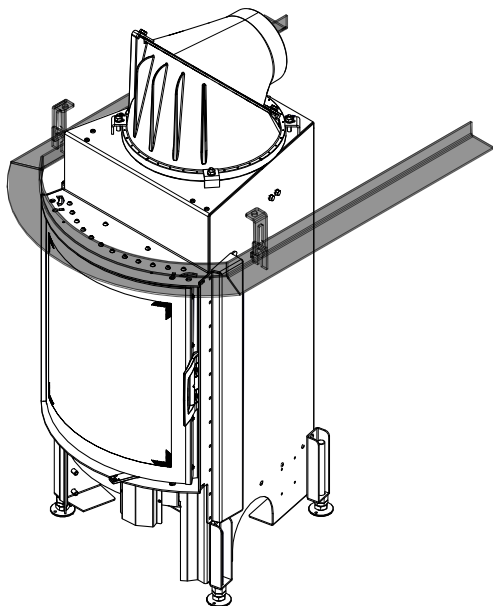
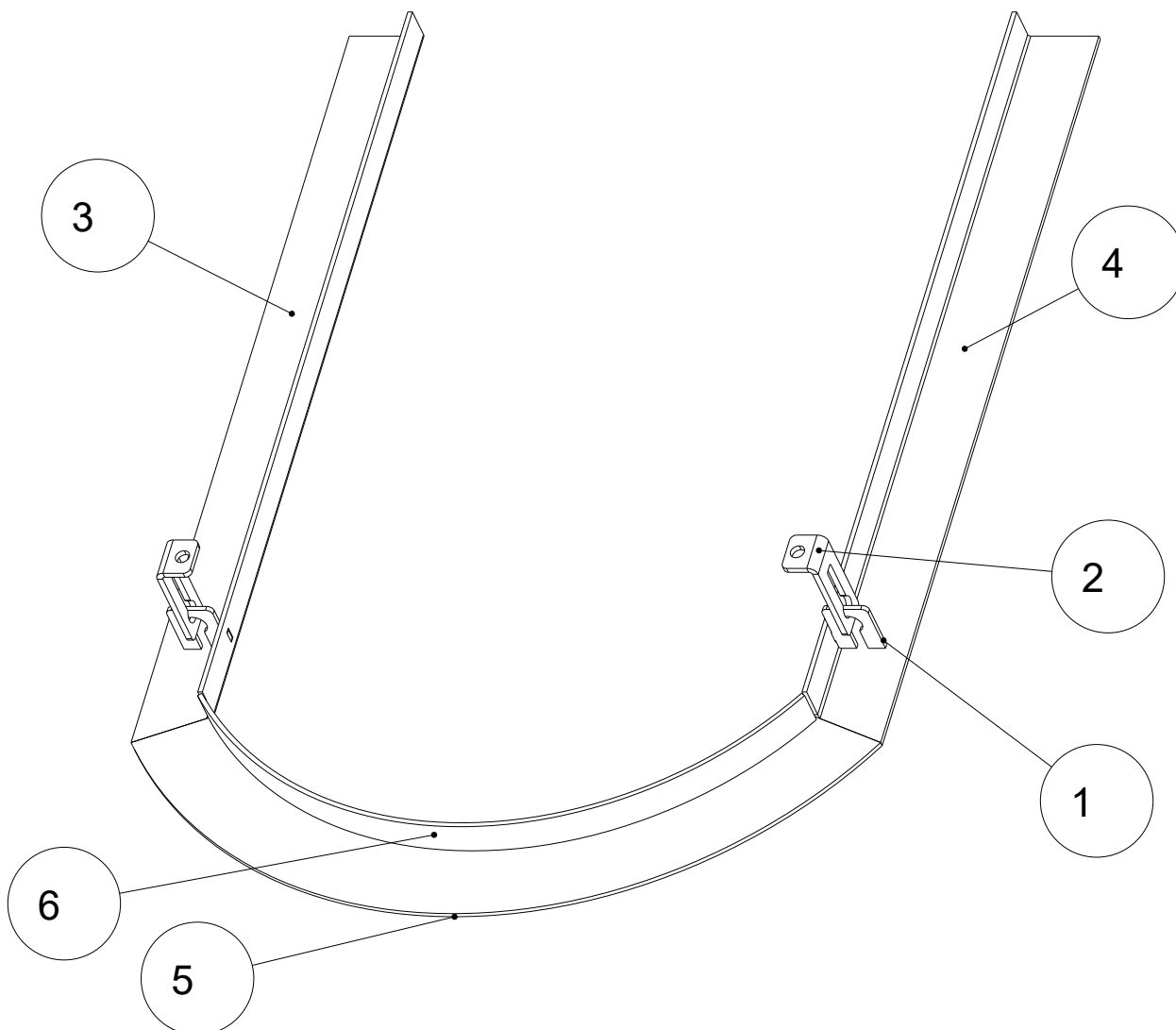

Fig. 1: Mounting the support frame

Sommaire

1 Généralités	11
2 Installer le cadre porteur (45x51 Kr)	12

1 Généralités



Pos. n°.	Quantité	Article	Article n°
1	2	Plaque de fixation	799203
2	2	Équerre de fixation	799204
3	1	Support en L gauche	799202
4	1	Support en L droit	799201
5	1	Pièce courbe	799101
6	1	Tôle d'appui	799102

2 Installer le cadre porteur (45x51 Kr)

INDICATION

Veillez à ce que le cadre porteur ne soit pas posé sur le foyer. Il doit être maçonné dans le mur.

Le cadre porteur doit être raccourci en longueur (en fonction du modèle). Le cadre porteur se pose sur la maçonnerie latérale et ne nécessite aucun ancrage supplémentaire.

Le cadre porteur est utilisé pour que le poids du mur (ou similaire) ne repose pas sur le foyer.

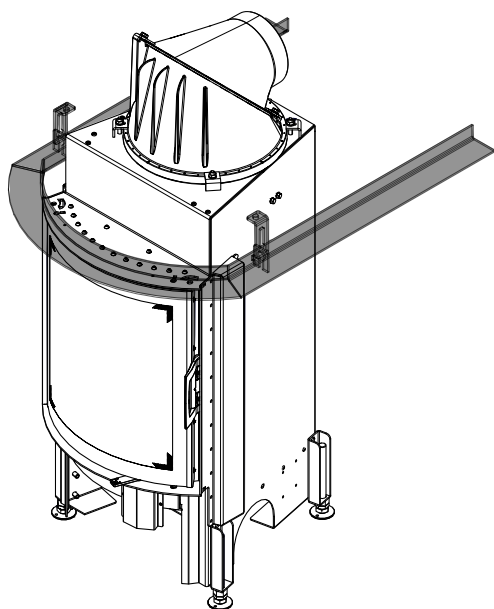
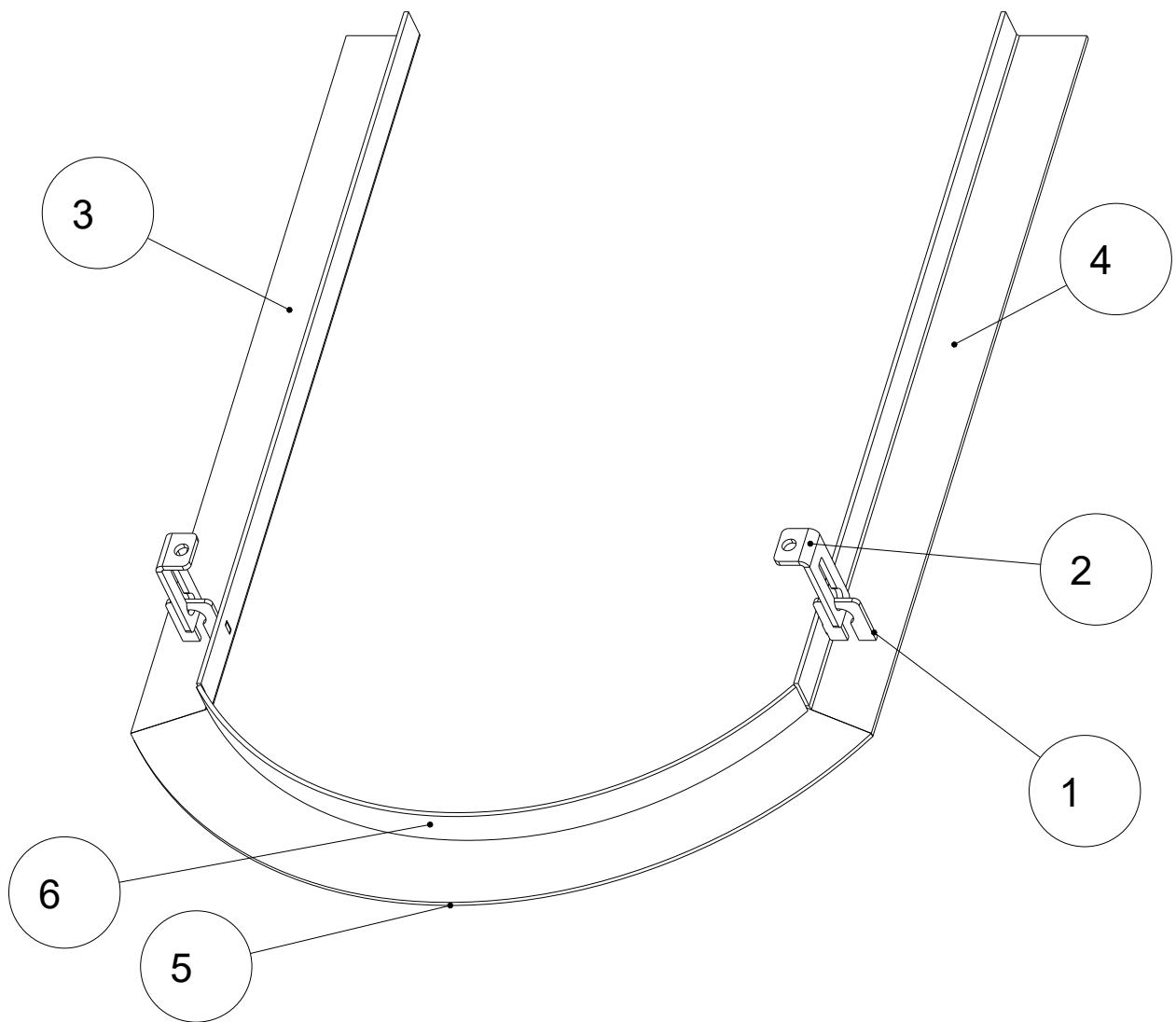

Fig. 1: Installer le cadre porteur

Indice

1	Generalità	14
2	Montaggio della cornice del disegno (45x51 Kr)	15

1 Generalità



N. pos.	Q.tà	Articolo	N. art.
1	2	Piastra di fissaggio	799203
2	2	Angolo di fissaggio	799204
3	1	Supporti L sx	799202
4	1	Supporti L dx	799201
5	1	Supporto L dx	799101
6	1	Lanier DI SUPPORTO	799102

2 Montaggio della cornice del disegno (45x51 Kr)

AVVERTENZA

Assicurarsi che la struttura portante non appoggi sull'inserto per caminetto. Occorre murarlo nel muro.

La struttura portante viene accorciata in lunghezza in base al modello. La struttura portante viene appoggiata a quella muraria e non richiede alcun tipo di ancoraggio.

La struttura portante viene utilizzata affinché il peso del muro non sia di carico all'inserto per camino.

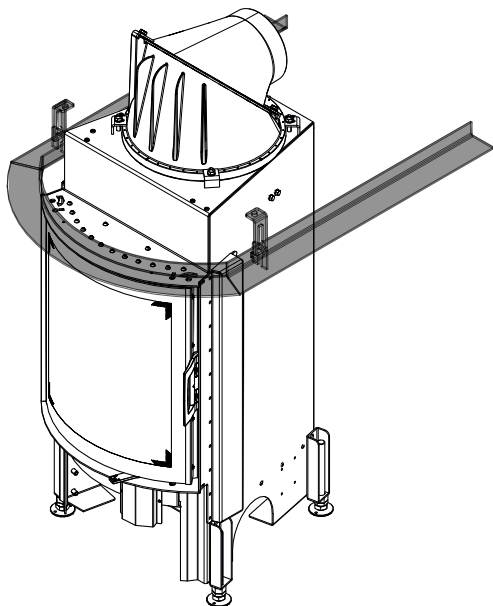

Fig. 1: Montaggio della struttura portante

AUSTROFLAMM GMBH
Austroflamm-Platz 1
A- 4631 Krenglbach

Tel: +43 (0) 7249 / 46 443
www.austroflamm.com
info@austroflamm.com

799110-945233

