

Montageanleitung / Assembly instructions
Instructions de montage
Istruzioni di montaggio

Insert Control montieren

Installing Insert Control

Installer l'InsertControl

Montaggio di InsertControl



AUSTROFLAMM

www.austroflamm.com

Originalbetriebsanleitung
25/02/2025

Version: 1.0

IMPRESSUM

Eigentümer und Herausgeber

AUSTROFLAMM GMBH
Austroflamm-Platz 1
A- 4631 Krenglbach
Tel: +43 (0) 7249 / 46 443
www.austroflamm.com
info@austroflamm.com

Redaktion: Olivera Stojanovic

Abbildungen: Konstruktion

Text: Technische Abteilung (Austroflamm)

Copyright

Alle Rechte vorbehalten. Der Inhalt dieser Anleitung darf nur mit Genehmigung des Herausgebers vervielfältigt oder verbreitet werden! Druck-, Rechtschreib- und Satzfehler vorbehalten.

Die Informationen in diesem Dokument können ohne vorherige Ankündigung geändert werden und stellen keine Verpflichtung seitens der Austroflamm GmbH dar. Für eventuelle Fehler in diesem Dokument übernimmt die Austroflamm GmbH keine Haftung.

Inhaltsverzeichnis

Deutsch.....	4
English	15
Français.....	26
Italiano	37

Inhaltsverzeichnis

1	Allgemeines.....	5
2	InsertControl montieren	6
2.1	InsertControl einbauen	6
2.2	InsertControl Funktionstest	12
2.3	Funktionsweise der automatischen Abbrandsteuerung InsertControl	13

1 Allgemeines



Abb. 1: 363000



Abb. 2: 363011

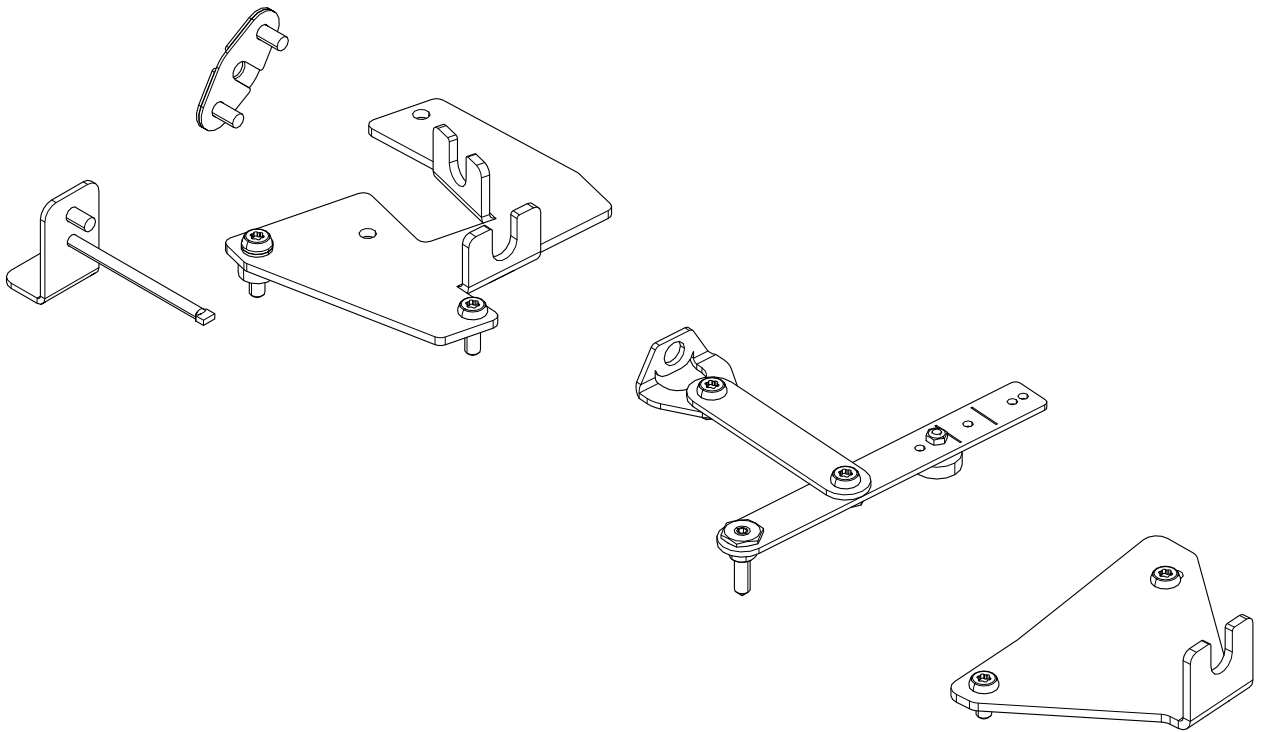

Abb. 3: 363010

2 InsertControl montieren

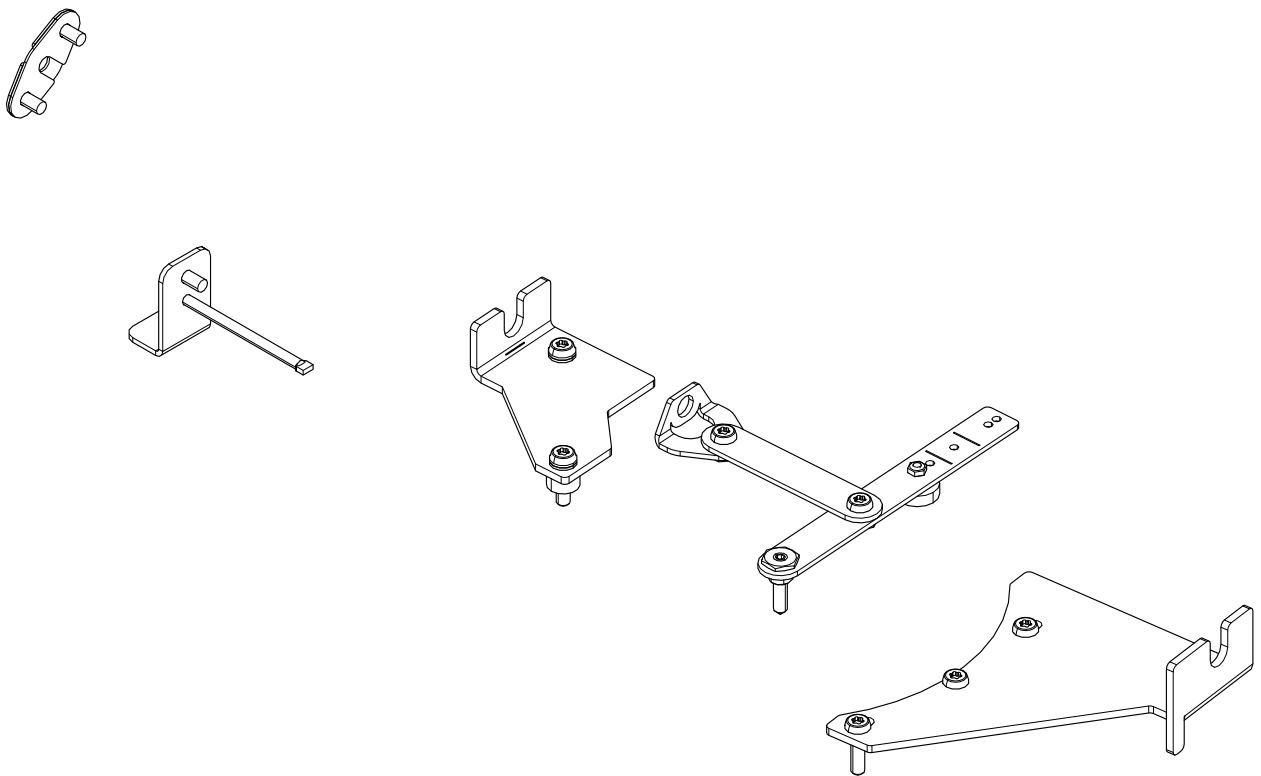
2.1 InsertControl einbauen

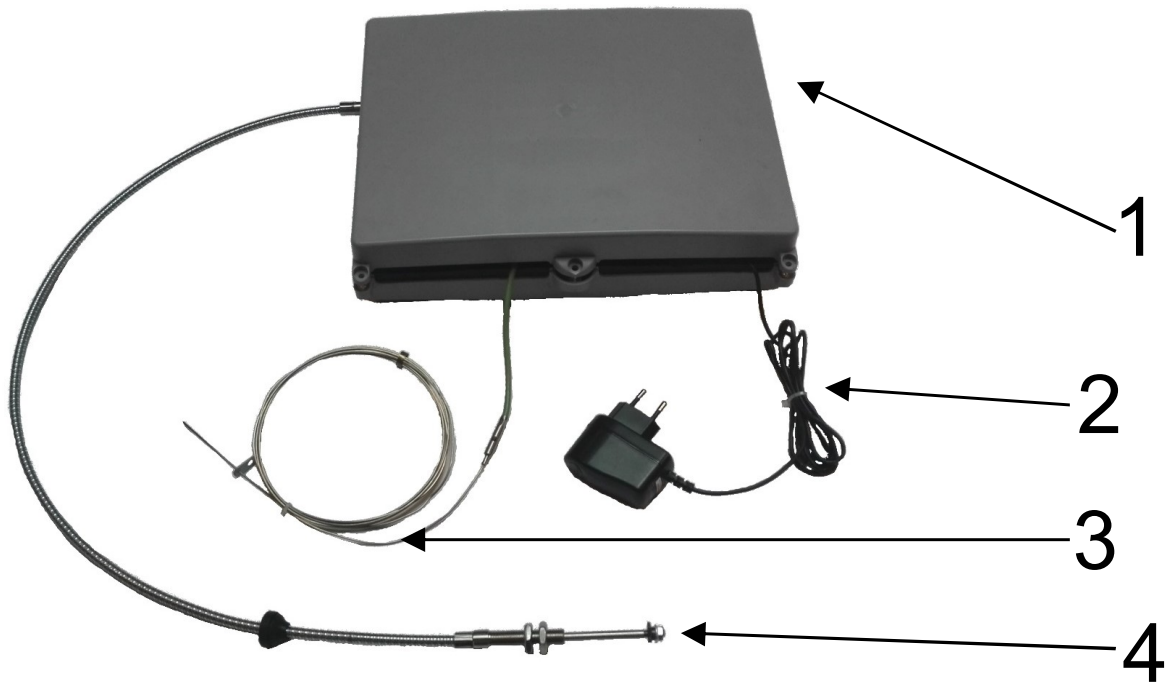

Abb. 4: Steuerungseinheit

Die Steuereinheit besteht aus:

Steuerungseinheit (1)

Netzteil (2)

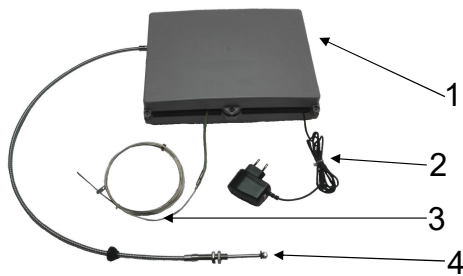
Temperatur-Sensor (270 - 20 cm) (3)

Bowdenzug (100 cm) (4)



Abb. 5: Montageset 363000

Zu den verschiedenen Kamineinsätzen gibt es jeweils passende Montagesets. Die geeigneten Kamineinsätze und die Artikelnummern der Montagesets sind:

45x, 55x, 65x 75x - 363000

75x II - 363011

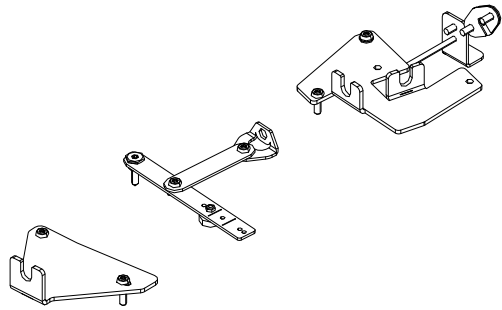
45x rund - keine InsertControl

45x II - keine InsertControl



Abb. 6: Montageset 363011

- 1) Stellen sie den Kamineinsatz so auf, dass er für die Montage rundherum zugänglich ist.
- 2) Entfernen Sie die Feuerraumauskleidung (Keramott).
- 3) Im Rauchrohr sind zwei Bohrungen für den Temperatur-Sensor durchzuführen. Die Position der Bohrungen um den Rauchrohr Durchmesser ist frei wählbar (siehe Bohrschema-Rauchrohr).



Abb. 7: Bohrschema-Rauchrohr

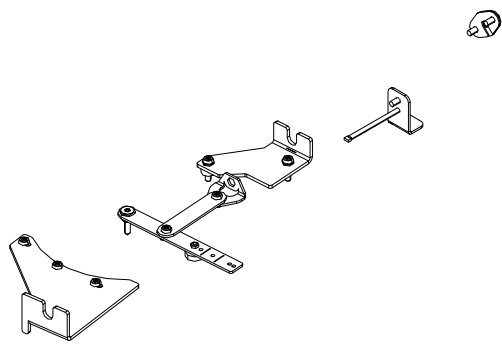

Abb. 8: Temperatur-Sensor montieren

- 4) Für die Montage des Temperatur-Sensors benötigen Sie folgende Teile aus dem Montageset:
 - ⇒ 1 x Taptite ISR-LKS M5x10 (1)
 - ⇒ 1 x Thermoelement (2)
 - ⇒ 1 x Schutzrohr-Sensor (3)
 - ⇒ Torx Schraubendreher (nicht im Lieferumfang des Montagesets enthalten)
- 5) Den Temperatur-Sensor wie abgebildet am Rauchrohr (4) montieren.

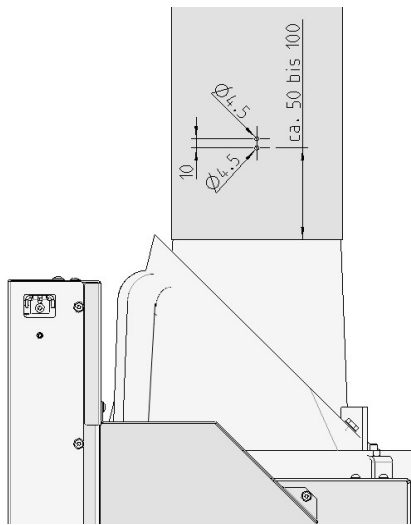

Bei allen Klapp flach + II Kamineinsätzen, die eine Insert-Control haben, sind die Bohrungen für den Bowdenzug bereits vorgebohrt.

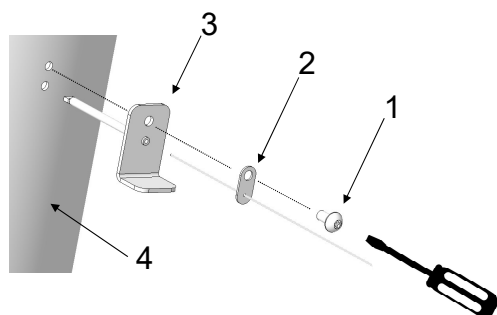
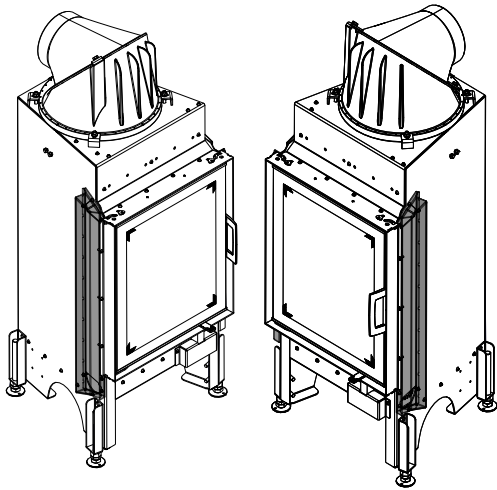
Abb. 9: Bohrung für Bowdenzug



Abb. 10: Einbausituationen

Hier sehen Sie die Einbausituationen:

Bei einigen Kamineinsätzen kann die Einbausituation entweder links oder rechts gewählt werden. Bei einigen Modellen ist nur einseitige Einbausituation möglich.

45x, 55x, 65x, 75x (1) - Einbau links

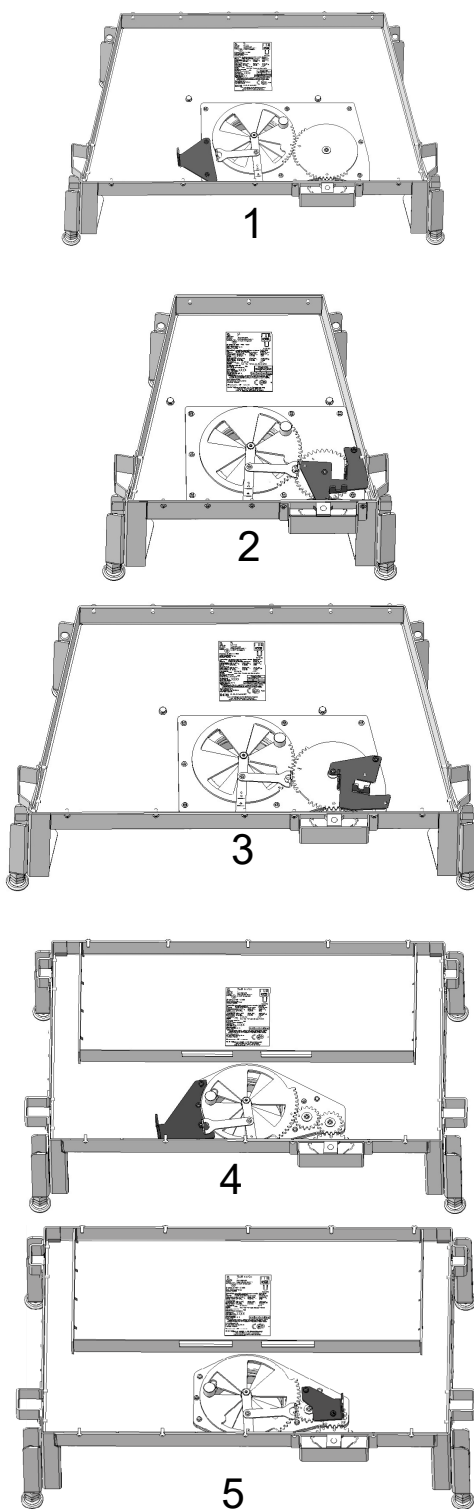
45x (2) - Einbau rechts

55x, 65x, 75x (3) - Einbau rechts

75x II (4) - Einbau links

75x II (5) - Einbau rechts



Abb. 11: Teile entfernen

Bei 45x, 55x, 65x, 7x K

- 6) Mittelsteinauflage (1) entfernen.
 - 7) Die beiden Sechskantschrauben M6x12 (2) entfernen.
 - 8) Primärluftabdeckung (3) entfernen.
- ⇒ Jetzt kann InsertControl eingebaut werden.

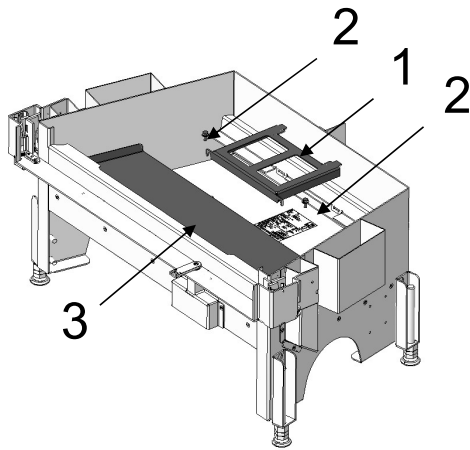

Abb. 12: Teile entfernen

Bei 75x II

- 9) Die beiden Sechskantschrauben M6x12 (1) entfernen.
 - 10) Primärluftabdeckung (2) entfernen.
- ⇒ Jetzt kann InsertControl eingebaut werden.

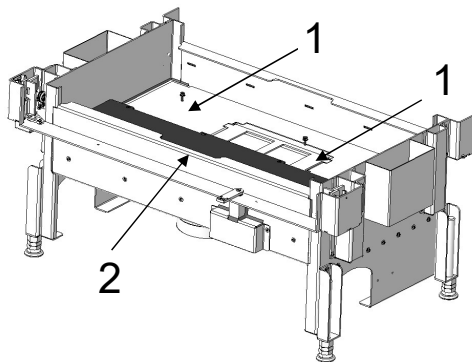

Abb. 13: Montageset montieren

In der nachfolgenden Darstellung wurde das Montageset 363000 in der Ausführung links verbaut.

Je nach Gerät, Montageset, linker oder rechter Einbausituation müssen für den Einbau der Stütze andere Schrauben entfernt bzw. wieder montiert werden. Dies entnehmen Sie den Darstellungen der Einbausituationen Ihres Kaminofens/ Montagesets sowie der detaillierten Zeichnung des Montagesets.

- 11) Das Montageset (1) wie abgebildet montieren.
 - ⇒ Nach dem Einbau des Montagesets, die Leichtgängigkeit des Luftreglers überprüfe.
- 12) Bewegen Sie dazu den Luftregler mehrmals von der Minimalstellung in die Maximalstellung. Sollte keine Leichtgängigkeit des Luftreglers gegeben sein überprüfen Sie folgendes:
 - ⇒ Ist das Montageset richtig montiert worden.
 - ⇒ Ist die Verschraubungen auf der Luftregelscheibe eventuell zu fest anzogen

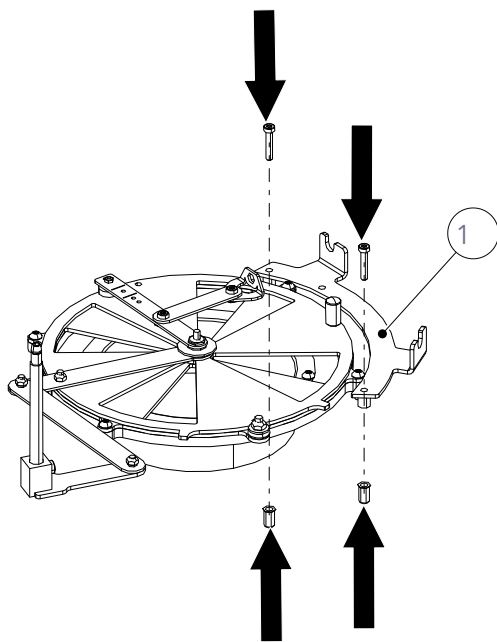
Lässt sich der Luftregler leicht verstellen, kann mit der Montage der Verbindung zwischen Montageset und Steuereinheit fortgefahren werden.



Abb. 14: Steuerungseinheit einbauen

13) Die beiden M10x1 Flachmutter (1) sowie die M5 Mutter mit Flansch (2) und das Distanz-Verbindungsblech (3) entfernen.

Für die Verbindung zwischen Steuereinheit und Montageset benötigen Sie folgende Teile aus dem Montageset:

- 2 x Taptite ISR-LKS M5x10
- 2 x Flansch Bowdenzug
- Torx Schraubendreher (nicht im Lieferumfang enthalten)

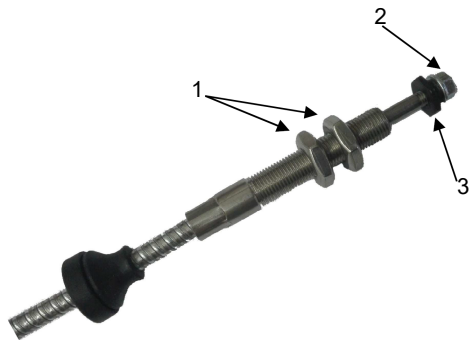
Der Aufstellungsort der Steuereinheit muss so gewählt werden, dass folgende Punkte gewährleistet sind:

- Die Umgebungstemperatur der Steuereinheit darf 50°C nicht überschreiten.
- Die Steuereinheit muss zugänglich sein.
- Es dürfen maximal 2 Kurven mit dem Bowdenzug gelegt werden.
- Der Kurvenradius des Bowdenzuges darf nicht kleiner als 100 mm sein.



Abb. 15: Bowdenzug einfädeln

14) Bowdenzug (1) durch die Bohrung $\varnothing 16$ in den Kamineinsatz einfädeln.

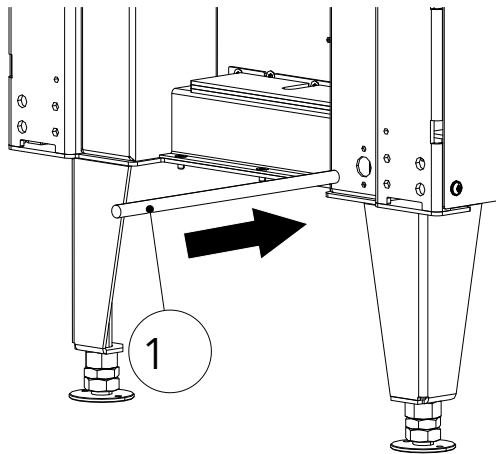

Abb. 16: Bowdenzug verbinden

15) Den Bowdenzug mit dem Montageset verbinden.

- ⇒ Achten Sie auf die Einbaumaße. Die Maße 27 mm und 12 mm sind bei allen Montagesets gleich.

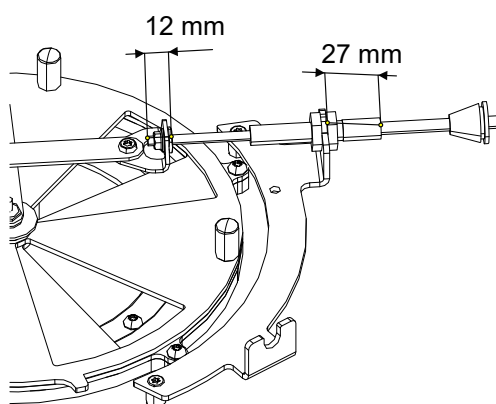

Abb. 17: Gummiverschluss einrasten

16) Gummiverschluss so weit in den Kamineinsatz schieben, dass die Nut im Gummiverschluss einrastet.

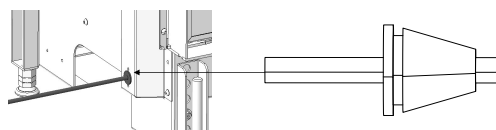

Abb. 18: Flansch Bowdenzug

- 17) Flansch Bowdenzug (1) je einmal von links und von rechts, über den Bowdenzug schieben.
- 18) Anschließend die beiden Flansche (1) mit dem Taptite Schrauben (2) auf den Kamineinsatz verschrauben.
- 19) Kontrollieren Sie nach dem Verschrauben, ob der Gummiverschluss fest sitzt und rundherum richtig aufliegt. Nach dem Einbau des Kamineinsatzes ist dieser Bereich nicht mehr zugänglich!

2.2 InsertControl Funktionstest

TIPP

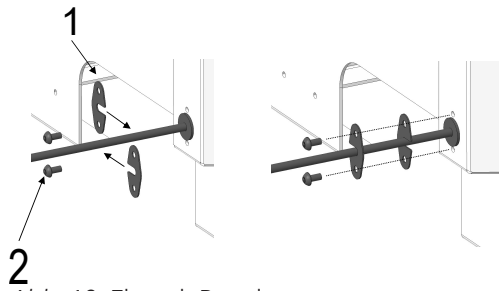
Bevor der Kamineinsatz wieder zusammengebaut wird, sollte ein Funktionstest durchgeführt werden.

- Vergewissern Sie sich, dass alle Komponenten richtig miteinander verbaut sind
- Stecken Sie das Netzteil in die Steckdose
- Die Steuerung fährt jetzt die Maximalstellungen des Motors ab (Kalibrierungsfahrt)
- Warten Sie ca. 10 Minuten nach Einstecken des Netzteils und kontrollieren Sie in dieser Zeit, ob sich die Luftregelscheibe dabei einmal komplett geschlossen und geöffnet hat
- Nach Ablauf der 10 Minuten muss die Luftregelscheibe entweder komplett geöffnet oder geschlossen sein (je nach eingestelltem Programm)

TIPP

Nach erfolgreichem Funktionstest kann der Kamineinsatz wieder komplett montiert werden.

Sollte sich nach Ablauf der 10 Minuten, die Luftregelscheibe nicht einmal komplett geöffnet und geschlossen haben, überprüfen Sie folgendes:

- Überprüfen Sie, ob das Montageset laut Zeichnung, verbaut wurde
- Überprüfen Sie, ob die Verschraubungen auf der Luftregelscheibe eventuell zu fest angezogen sind
- Überprüfen Sie, ob der Bowdenzug eventuell eingeklemmt bzw. durch einen Fremdkörper blockiert wird
- Lösen Sie die Verbindung zwischen Bowdenzug und Montageset
- Überprüfen Sie, ob sich das Montageset ohne Bowdenzug leicht verstellen lässt
- Überprüfen Sie den Bowdenzug auf Verschmutzungen. Bei Verschmutzung, den Bowdenzug reinigen. **NICHT EINÖLEN!**
- Führen Sie den Funktionstest noch einmal aus ohne dass die Steuerungseinheit mit dem Montageset verbunden ist. Kontrollieren Sie dabei, ob die Welle des Bowdenzugs einen Weg von 38 mm erreicht.

2.3 Funktionsweise der automatischen Abbrandsteuerung InsertControl

InsertControl reagiert nur auf Differenzen in der Rauchgastemperatur, die in gewissen Zeiträumen stattfinden. Diese Informationen werden vom Temperatur-Sensor an die Steuerung übermittelt. Sollte der Temperatur-Sensor defekt sein oder eine Störung aufweisen, geht die Steuerung automatisch in den Störungsmodus mit 60% Schieberöffnung und ändert diese Position nicht mehr.

Funktionsweise

Die Software der InsertControl besteht aus folgenden 6 Programm-Phasen.

- Kalibrierung
- Standby
- Zünd Phase
- Abbrand Phase (Luftregler 60 % (Eco) od. 80 % (Normal))
- Nachlege Phase
- Glut Phase

Kalibrierung: Die Kalibrierung (s.o.) der Steuerung wird durchgeführt, wenn die Steuerung an das Stromnetz gehängt oder das WLAN geändert wird, jedoch nur wenn die Rauchgastemperatur unter 80 °C liegt. Dabei erkennt die Steuerungssoftware, wo sich bei ihrem Kamineinsatz die Positionen 0 % und 100 % Schieberöffnung befinden. Nachdem die Steuerung die beiden Maximalstellungen erkannt hat, fährt diese auf 0 % Schieberöffnung (wenn das richtige Programm gewählt wurde) und wechselt in die Standby Phase.

Dieser Vorgang benötigt ca. 10 Minuten. Sollte die Rauchgastemperatur über 80°C liegen, wird keine Kalibrierungsfahrt durchgeführt. Die Steuerung verwendet die Daten der zuletzt durchgeführten Kalibrierungsfahrt.

Die Programmierung der Steuerung beinhaltet verschiedene Abbrand Kurven, „Eco“ und „Normal“. Jede dieser zwei Modi steht mit der Funktion „schiebend öffnend“ und schiebend schließend“ zur Verfügung.

Programm Übersicht		
Wahlrad	Modus	Funktion
Position 0	-	Schieberöffnung, immer 60%
Position 1	Normal	schiebend öffnend
Position 2	Eco	schiebend öffnend
Position 3	Normal	schiebend schließend
Position 4	Eco	schiebend schließend

Programm auswählen



Abb. 19: Netzteil ausstecken

- 1) Netzteil von der Steckdose trennen.
- 2) Die drei Schrauben entfernen und das Gehäuse der Steuerungseinheit öffnen.

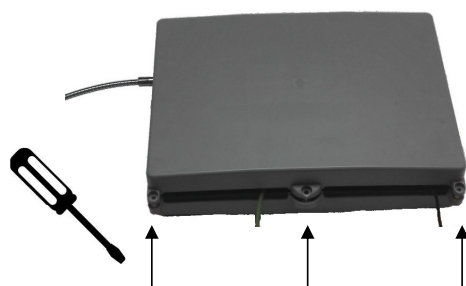

Abb. 20: Programm wählen

1) Auf der Platine befindet sich ein Wahlschalter (1), der standardmäßig auf Position „0“ eingestellt ist.

- 3) Programm auswählen, indem Sie den Pfeil des Wahlschalters auf Position 1, 2, 3 oder 4 stellen (siehe Tabelle „Programm Übersicht“).
- 4) Bevor Sie die Steuerung wieder verschließen, führen Sie eine erneute Kalibrierung aus, indem Sie das Netzteil wieder einstecken.
 - ⇒ Wenn Sie die richtige Funktion „schiebend schließend“ oder „schiebend öffnend“ gewählt haben, muss die Steuerung nach der Kalibrierung den Schieber komplett schließen.
 - ⇒ Sollten Sie bemerken, dass Sie das falsche Programm gewählt haben, können Sie dies im Service Menü der App ändern.

APP

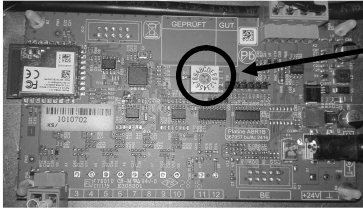
Die Funktion von InsertControl kann mittels App auf Smartphones der Betriebssysteme iOS und Android überwacht werden. Laden Sie dazu zunächst die App „InsertControl“ aus dem iTunes Store bzw. Google Play auf Ihr Smartphone.

InsertControl baut, wenn sie mit dem Stromkreis verbunden ist, ein WLAN mit dem Namen „ABR_xxxxxxx (xxxxxxx = Seriennummer der Steuerung) auf. Sie müssen Ihr Smartphone mit diesem Netz verbinden (Passwort: 12345678). Danach die App starten, die Verbindung wird automatisch hergestellt.

Auf Wunsch können Sie danach die App mit einem anderen WLAN verbinden (im Einstellungsmenü der App). Achtung, danach startet eine neue Kalibrierungsfahrt der Steuerung.

Contents

1	General	16
2	Assembling InsertControl	17
2.1	Installing InsertControl.....	17
2.2	InsertControl function test.....	23
2.3	How the InsertControl automatic combustion control works	24

1 General

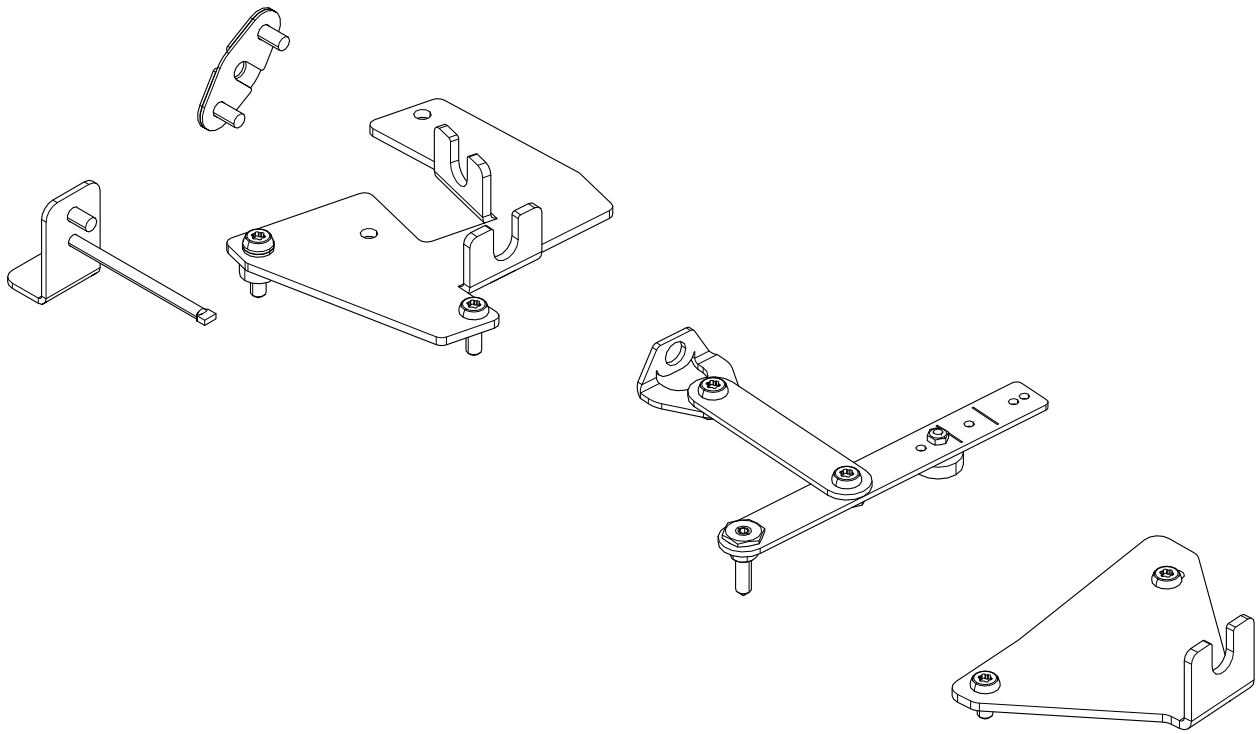

Fig. 1: 363000

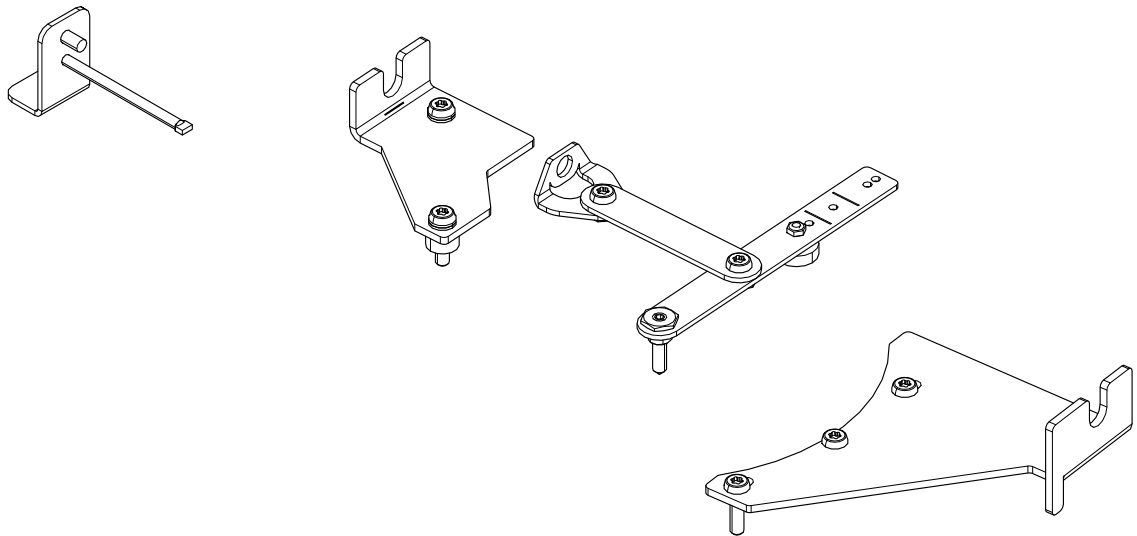
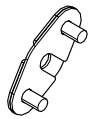

Fig. 2: 363011



Fig. 3: 363010

2 Assembling InsertControl

2.1 Installing InsertControl



Fig. 4: Control unit

The control unit consists of:

Control unit (1)

Power unit (2)

Temperature sensor (270 - 20 cm) (3)

Bowden cable (100 cm) (4)

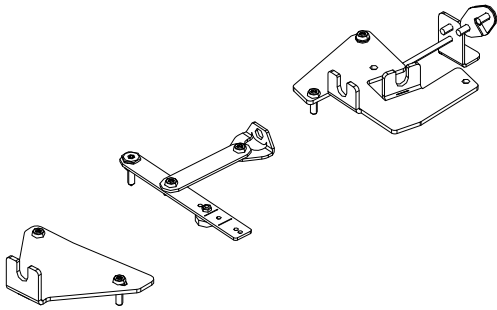

Fig. 5: Installation kit 363000

There are matching installation kits for the various fireplace inserts. The applicable fireplace inserts and the item numbers of the installation kits are:

45x, 55x, 65x 75x - 363000

75X II - 363011

45x round - no InsertControl

45x II - no InsertControl

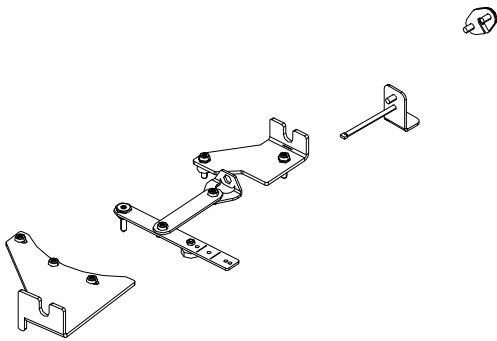

Fig. 6: Installation kit 363011

- 1) Set up the fireplace insert so that it is accessible all round for installation.
- 2) Remove the firebox lining (Keramott).
- 3) Two holes must be drilled in the flue pipe for the temperature sensor. The position of the holes around the diameter of the flue pipe can be freely selected (see flue pipe drilling diagram).

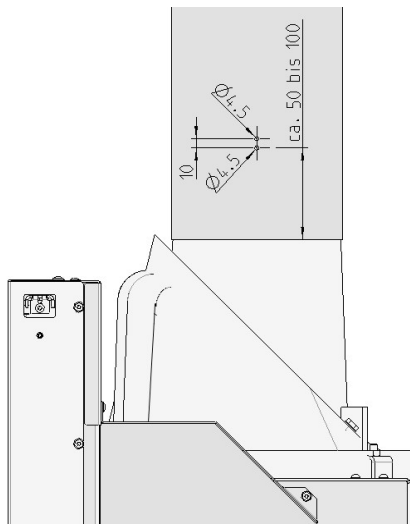

Fig. 7: Flue pipe drilling diagram

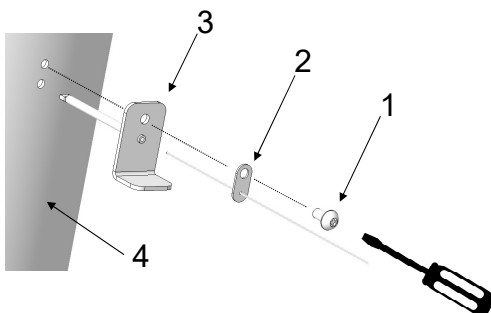

Fig. 8: Mounting the temperature sensor

- 4) To install the temperature sensor, you will require the following parts from the installation kit:
 - ⇒ 1 x Taptite hex. LKS M5x10 (1)
 - ⇒ 1 x thermocouple (2)
 - ⇒ 1 x sensor conduit (3)
 - ⇒ Torx screwdriver (not included in the installation kit)
- 5) Mount the temperature sensor on the flue pipe (4) as shown.

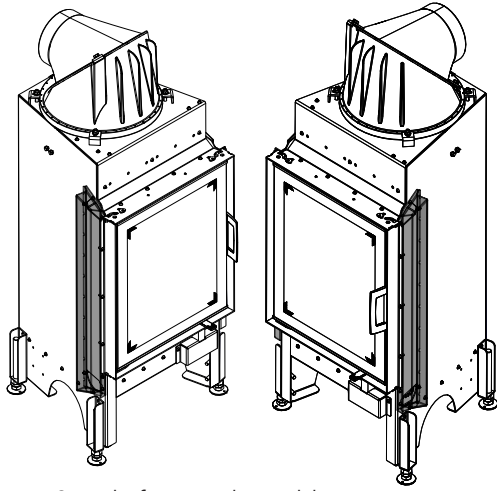

Fig. 9: Hole for Bowden cable

The holes for the Bowden cable have already been drilled beforehand for all Klapp flach + II fireplace inserts which have an InsertControl.

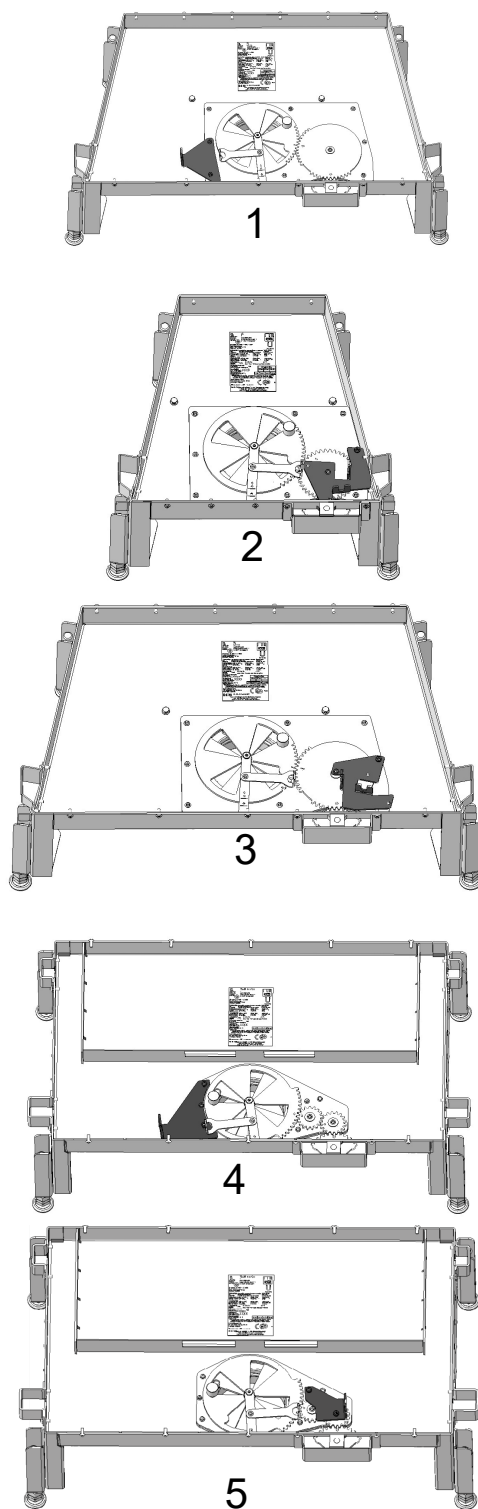

Fig. 10: Assembly situations

Here you can see the assembly situations:

On some fireplace inserts the assembly situation can be selected on either the left- or right-hand side. On some models, assembly situation is only possible on one side.

45x, 55x, 65x, 75x (1) - installation on the left

45x (2) - installation on the right

55x, 65x, 75x (3) - installation on the right

75x II (4) - installation on the left

75x II (5) - installation on the right

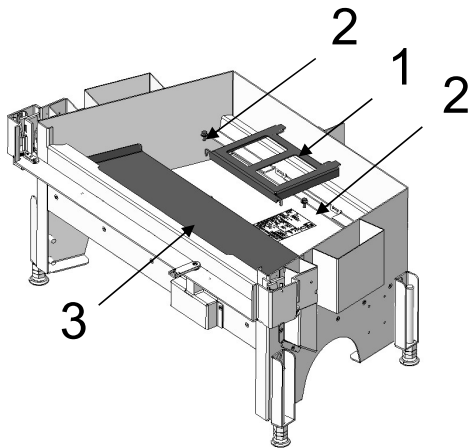

Fig. 11: Removing the parts

For 45x, 55x, 65x, 7x K

- 6) Remove centre stone tension support (1).
- 7) Remove the two M6x12 hexagon head screws (2).
- 8) Remove primary air cover (3).
- ⇒ Now InsertControl can be installed.

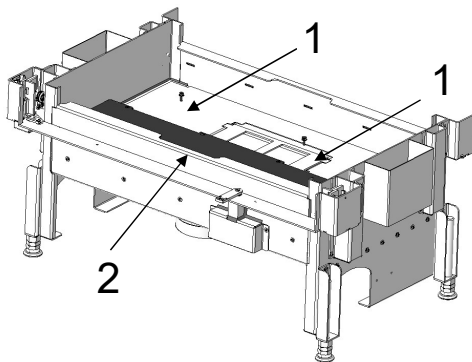

Fig. 12: Removing the parts

For 75x II

- 9) Remove the two M6x12 hexagon head screws (1).
- 10) Remove primary air cover (2).
- ⇒ Now InsertControl can be installed.

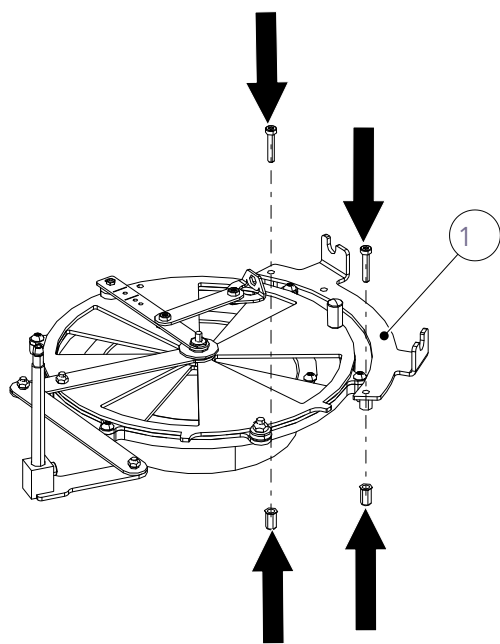

Fig. 13: Installing the installation kit

In the following illustration the 363000 installation kit has been installed in the left-hand version.

Depending on the appliance, installation kit and left- or right-hand assembly situation, for installing the mounting, other screws will have to be removed and installed again. You can find this in the illustrations showing the assembly situations of your stove/installation kit and in the detailed drawing in the installation kit.

- 11) Install the installation kit (1) as shown.
 - ⇒ After installing the installation kit, check the free movement of the air regulator.
- 12) To do so, move the air regulator several times from the minimum position to the maximum position. Should there be no free movement of the air regulator, check the following:
 - ⇒ Has the installation kit been correctly installed.
 - ⇒ Are the screw joints on the air regulator disc excessively tightened?

If the air regulator can be easily adjusted, the assembly of the connection between installation kit and control unit can be continued.

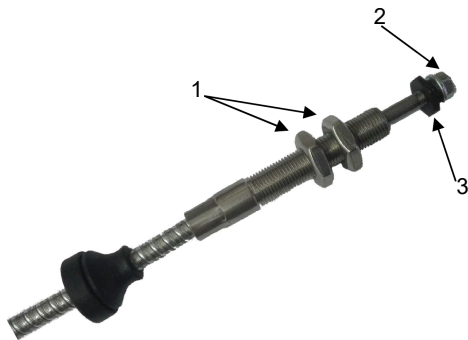

Fig. 14: Installing the control unit

13) Remove the two M10x1 (1) and the M5 nut with flange (2) and the spacer connecting plate (3).

For the connection between control unit and installation kit you will require the following part from the installation kit:

- 2 x Taptite hex. LKS M5x10
- 2 x flange Bowden cable
- Torx screwdriver (not included in the scope of delivery)

The installation point of the control unit must be chosen so that the following items are guaranteed:

- The ambient temperature of the control unit must not exceed 50°C.
- The control unit must be accessible.
- A maximum of 2 curves must be laid with the Bowden cable.
- The curve radius of the Bowden cable must not be smaller than 100 mm.

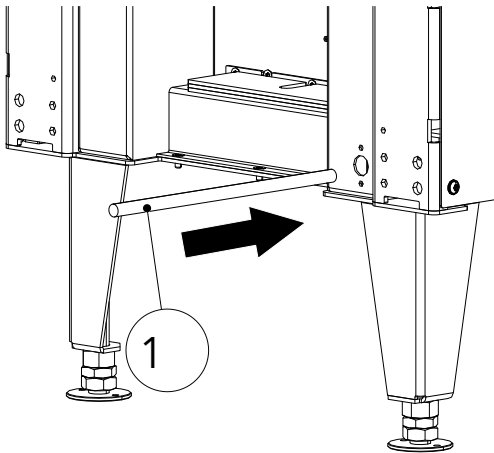

Fig. 15: Threading the Bowden cable

14) Thread the Bowden cable (1) through the $\varnothing 16$ hole in the fireplace insert.

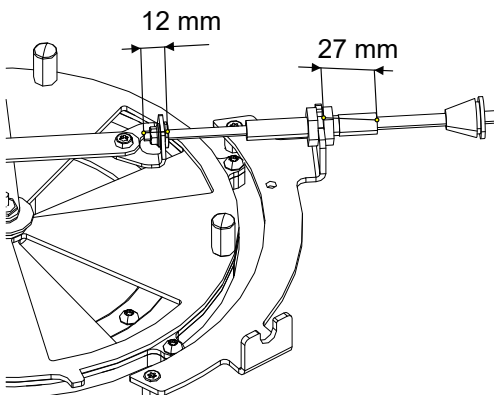

Fig. 16: Connecting the Bowden cable

15) Connect the Bowden cable to the installation kit.

- ⇒ Pay attention to the installation dimensions. The 27 mm and 12 mm dimensions are the same for all the installation kits.

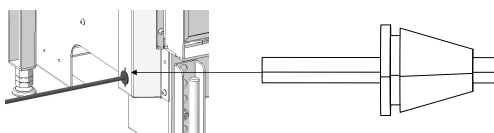

Fig. 17: Engaging the rubber plug

16) Slide the rubber plug far enough into the fireplace insert that the groove in the rubber plug engages.

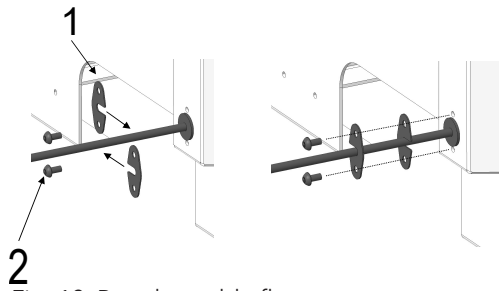

Fig. 18: Bowden cable flange

- 17) Slide the Bowden cable flange (1) over the Bowden cable once each from left and right.
- 18) Then use the Taptite screws (2) to screw the two flanges (1) on to the fireplace insert.
- 19) After screwing in, check whether the rubber plug is firmly seated and correctly positioned all round. After the fireplace insert has been installed, this area will no longer be accessible!

2.2 InsertControl function test

TIP

Before the fireplace insert is reassembled, a function test should be carried out.

- Make sure that all components are correctly assembled with one another
- Plug the power supply into the socket
- The controller now moves to the maximum positions of the motor (calibration run)
- Wait about 10 minutes after plugging in the power supply and check in that time that the air regulator disc has completely closed and opened
- After the 10 minutes has finished the air regulator disc must be either completely opened or closed (depending on the program set)

TIP

After a successful function test the fireplace insert can be completely reassembled.

Should the air regulator not have completely opened and closed after the 10 minutes has finished, check the following:

- Check whether the installation kit has been installed according to the drawing
- Check whether the screw connections on the air regulator disc might have been excessively tightened
- Check if the Bowden cable is possibly caught or blocked by a foreign body
- Undo the connection between Bowden cable and installation kit
- Check whether the installation kit can be easily adjusted without the Bowden cable
- Check the Bowden cable for contamination. If it is contaminated, clean the Bowden cable. **DO NOT LUBRICATE!**
- Run the function test once more without the control unit being connected to the installation kit. When doing so check whether the shaft of the Bowden cable reaches a distance of 38 mm.

2.3 How the InsertControl automatic combustion control works

InsertControl reacts only to differences in the flue gas temperature that take place within certain periods. This information is transmitted by the temperature sensor to the controls. Should the temperature sensor be defective or display a fault, the controls will automatically go into fault mode with 60% shutter opening and no longer changes this position.

Operation

The InsertControl software consists of the following 6 program phases.

- Calibration
- Standby
- Ignition phase
- Combustion phase (air regulator 60 % (Eco) or 80 % (Normal))
- Stoking phase
- Ember phase

Calibration: The calibration (see above) of the controls is carried out when the controls are connected to the mains or the WLAN is changed, but only if the flue gas temperature is below 80 ° C. In the process the control software detects where the positions 0% and 100% shutter opening are on its fireplace insert. After the controls have detected the two maximum positions, they run to the 0% shutter opening (if the correct program has been chosen) and switches into the Standby phase.

This process requires approximately 10 minutes. Should the flue gas temperature be above 80°C, no calibration run is carried out. The controls use the data from the last calibration run that was carried out.

The programming of the controls includes various "Eco" and "Normal" combustion curves. Each of these two modes is available with the "sliding opening" and "sliding closing" function.

Program overview		
Selection wheel	Mode	Function
Position 0	-	Shutter opening, always 60%
Position 1	Normal	sliding opening
Position 2	Eco	sliding opening
Position 3	Normal	sliding closing
Position 4	Eco	sliding closing

Selecting the program

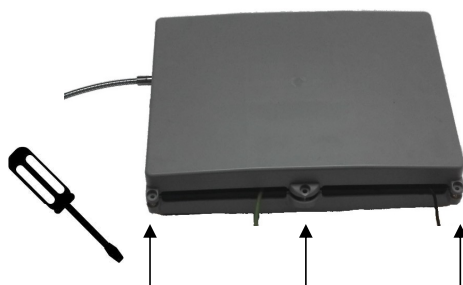

Fig. 19: Unplugging the power supply

- 1) Remove power supply from the socket.
- 2) Remove the three screws and open the control unit housing.

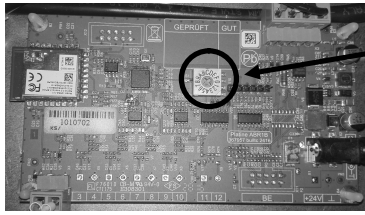

Fig. 20: Selecting the program

1 On the circuit board is a selector switch (1) that by default is set to position "0".

- 3) Select program by setting the arrow of the selector switch to position 1, 2, 3 or 4 (see "Program Overview" table).
- 4) Before closing the controls again, carry out a fresh calibration by plugging the power supply back in.
 - ⇒ If you have selected the correct "sliding closing" or "sliding opening" function, after the calibration the controls must complete close the shutter.
 - ⇒ Should you notice that you have chosen the wrong program, you can change this in the service menu of the app.

APP

The InsertControl function can be monitored using the app on iOS and Android Smartphones. To do so, first load the "InsertControl" app from the iTunes Store or Google Play on to your Smartphone.

When it is connected to the circuit, InsertControl creates a WLAN with the name "ABR_xxxxxxx" (xxxxxxx = serial number of the controls). You must connect your Smartphone to this network (password: 12345678). After the app is started, the connection is automatically established.

If desired you can then connect the app to another WLAN (in the app's settings menu). Please note that a new calibration run for the controls will then be started.

Sommaire

1	Généralités	27
2	Installer l'InsertControl	28
2.1	Mettre en place l'InsertControl	28
2.2	Test fonctionnel de l'InsertControl	34
2.3	Fonctionnement du système automatique de contrôle de la combustion InsertControl.....	35

1 Généralités

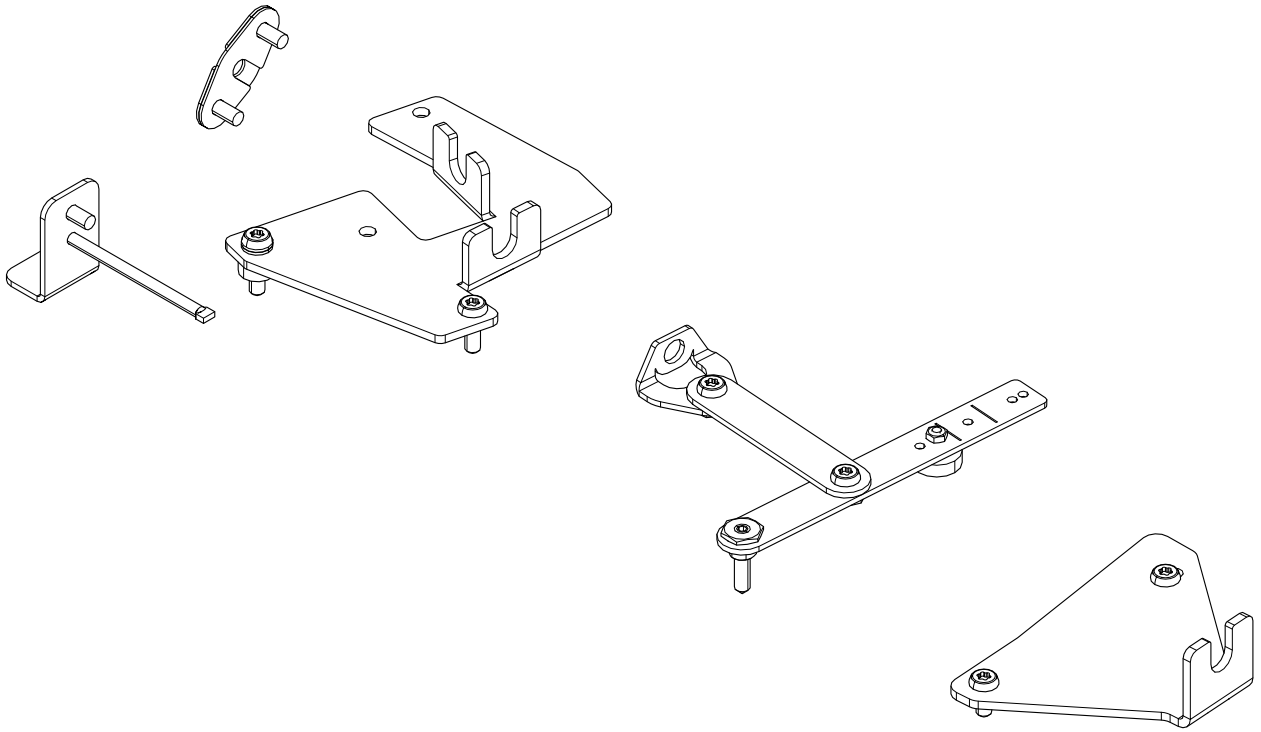

Fig. 1: 363000

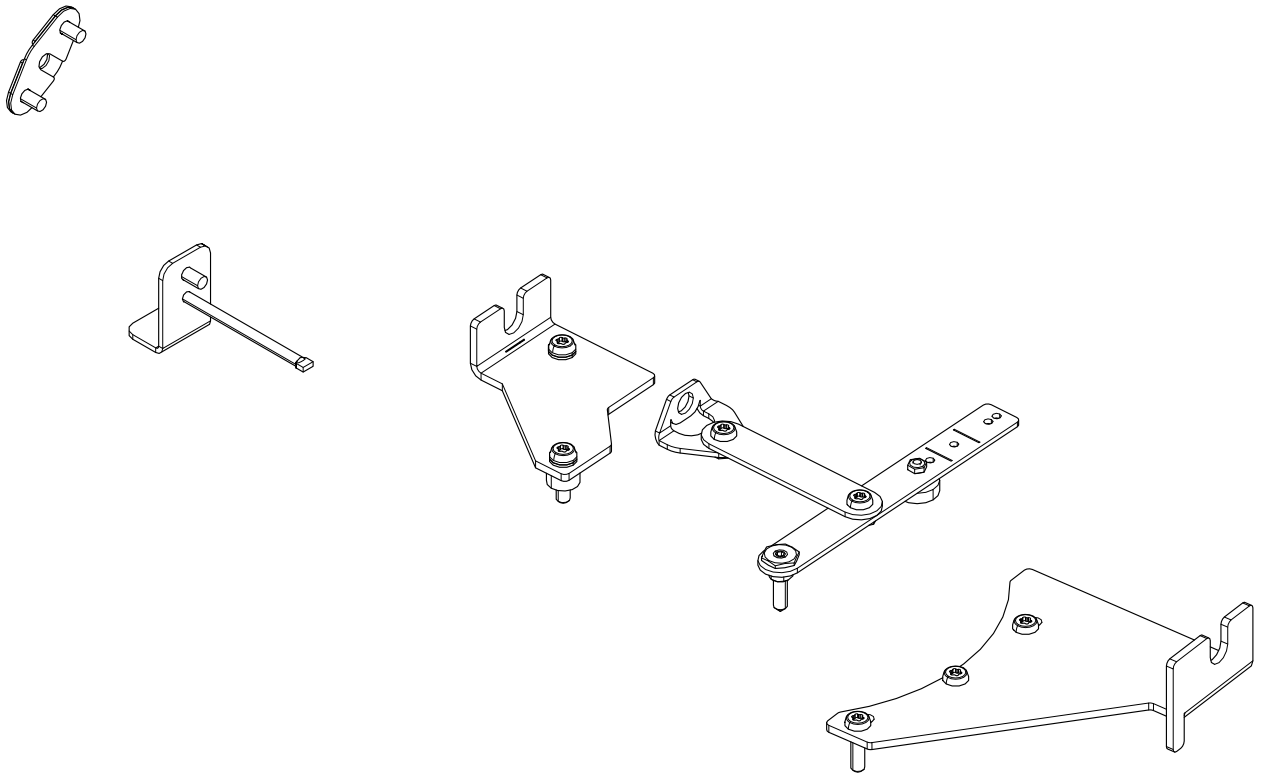

Fig. 2: 363011

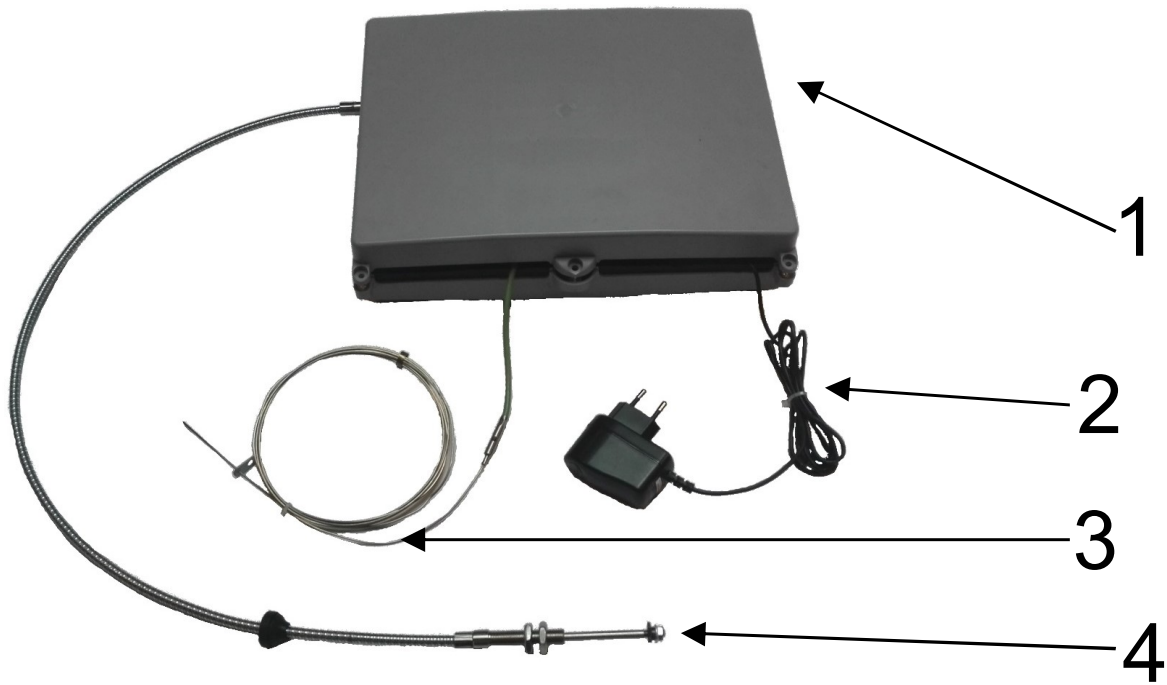

Fig. 3: 363010

2 Installer l'InsertControl

2.1 Mettre en place l'InsertControl

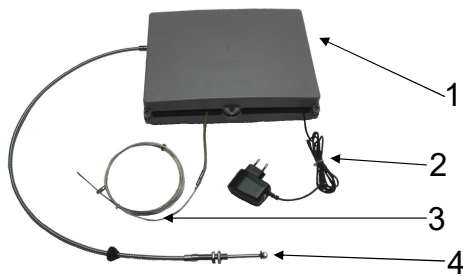

Fig. 4: Unité de contrôle

L'unité de commande comprend :

Unité de commande (1)

Bloc d'alimentation (2)

Sonde de température (270 - 20 cm) (3)

Câble Bowden (100 cm) (4)

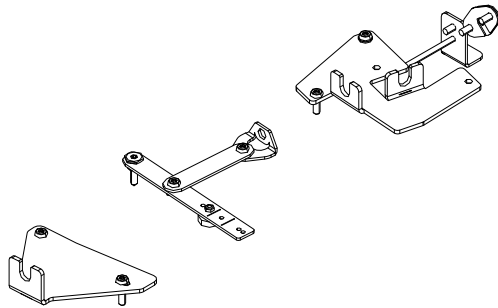

Fig. 5: Kit de montage 363000

Chaque type de foyers possède son propre kit de montage. Les kits de montage des foyers appropriés portent les numéros d'article suivants :

45x, 55x, 65x 75x - 363000

75x II - 363011

45x rond - pas d'InsertControl

45x II - pas d'InsertControl

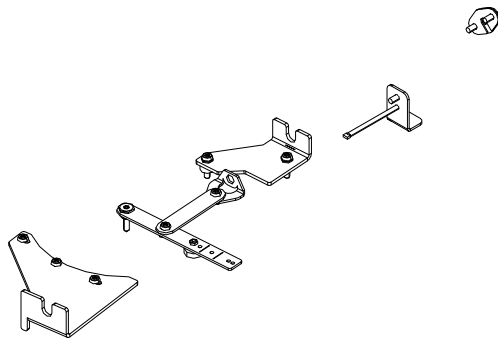

Fig. 6: Kit de montage 363011

- 1) Pour l'installation, faites en sorte que le foyer soit accessible de tous côtés.
- 2) Enlevez l'habillage interne du foyer (Keramott).
- 3) Dans le conduit de fumée, percez deux trous pour le capteur de température. L'emplacement des trous et le diamètre du conduit de fumée peuvent être choisis librement (voir le schéma de perçage pour conduit de fumée).

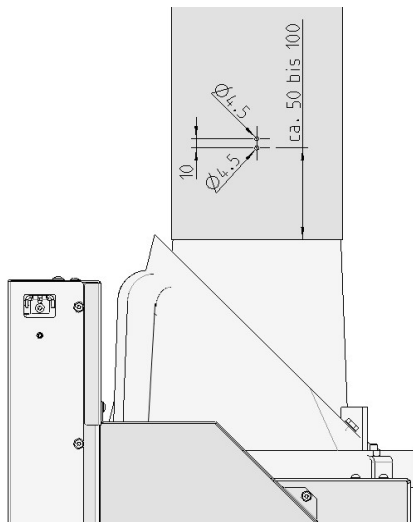

Fig. 7: Schéma de perçage pour conduit de fumée

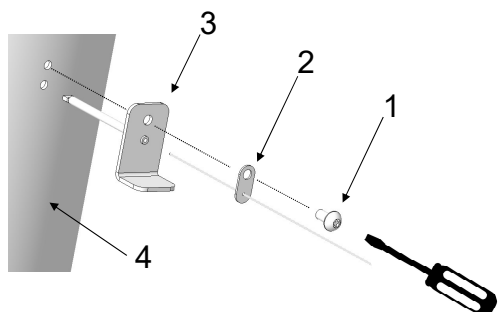
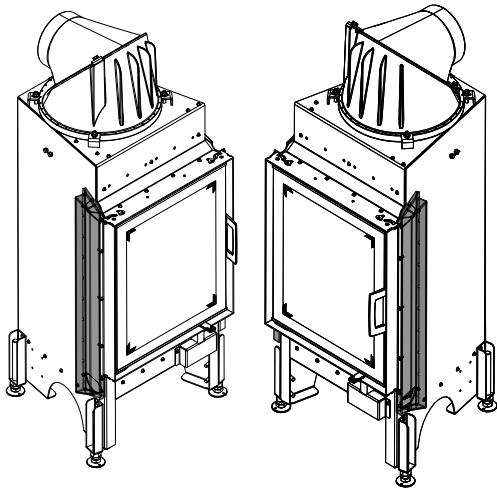

Fig. 8: Installer la sonde de température

- 4) Pour l'installation de la sonde de température, vous aurez besoin des pièces du kit de montage suivantes :
 - ⇒ 1 vis à tête bombée à empreinte Torx Taptite M5x10 (1)
 - ⇒ 1 thermocouple (2)
 - ⇒ 1 capteur avec tube de protection (3)
 - ⇒ Tournevis Torx (non fourni avec le kit de montage)
- 5) Installer la sonde de température sur le conduit de fumée (4) comme indiqué sur l'illustration.



Pour tous les foyers à ouverture latérale plane + II possédant un InsertControl, les trous pour le câble Bowden sont déjà prépercés.

Fig. 9: Perçage pour câble Bowden

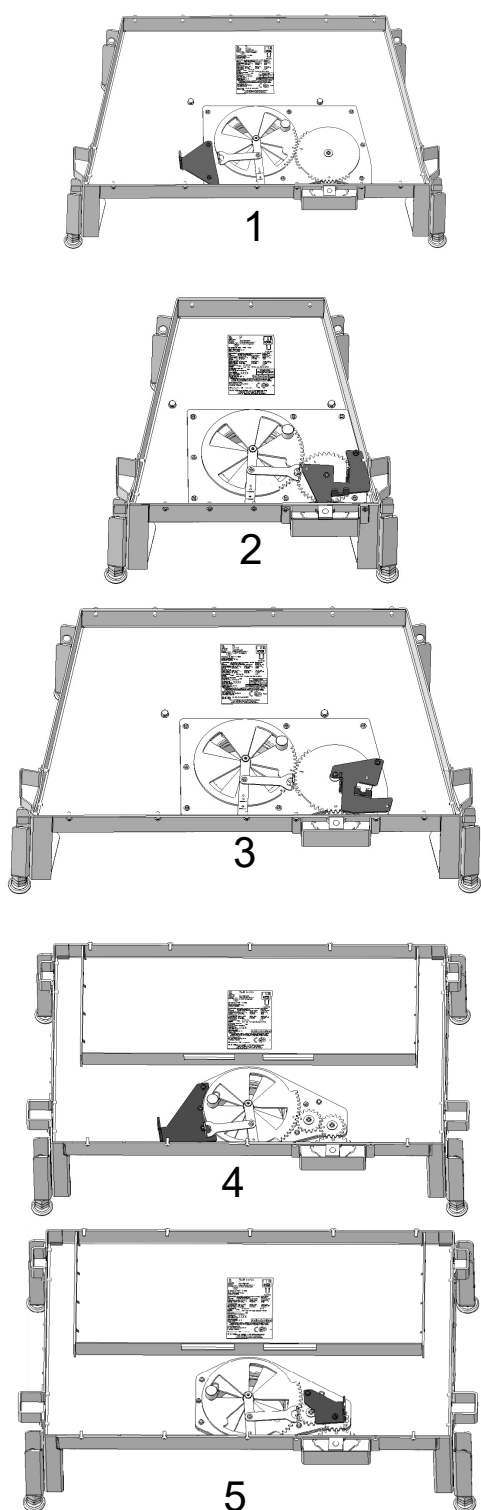

Les différentes situations d'installation sont représentées ci-contre :

Pour certains foyers, il est possible de choisir une installation à gauche ou à droite. Pour certains modèles, l'installation n'est possible que d'un côté.

45x, 55x, 65x, 75x (1) - installation à gauche

45x (2) - installation à droite

55x, 65x, 75x (3) - installation à droite

75x II (4) - installation à gauche

75x II (5) - installation à droite

Fig. 10: Situations d'installation

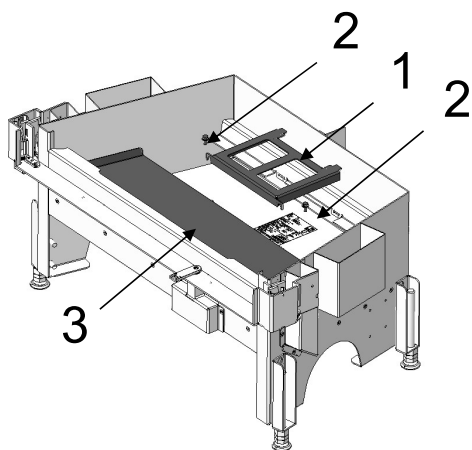

Fig. 11: Retirer les pièces

Pour 45x, 55x, 65x, 7x K

- 6) Enlever l'appui pour pierre centrale (1).
 - 7) Enlever les deux vis à tête hexagonale M6x12 (2).
 - 8) Enlever le recouvrement de l'air primaire (3).
- ⇒ Il est maintenant possible d'installer l'InsertControl.

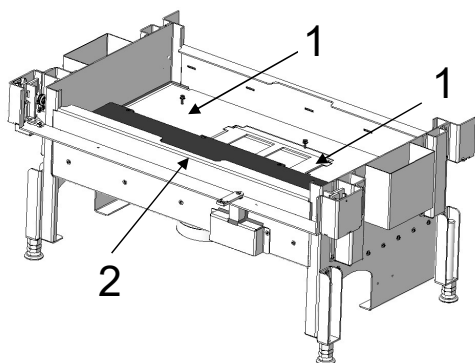

Fig. 12: Retirer les pièces

Pour 75x II

- 9) Enlever les deux vis à tête hexagonale M6x12 (1).
 - 10) Enlever le recouvrement de l'air primaire (2).
- ⇒ Il est maintenant possible d'installer l'InsertControl.

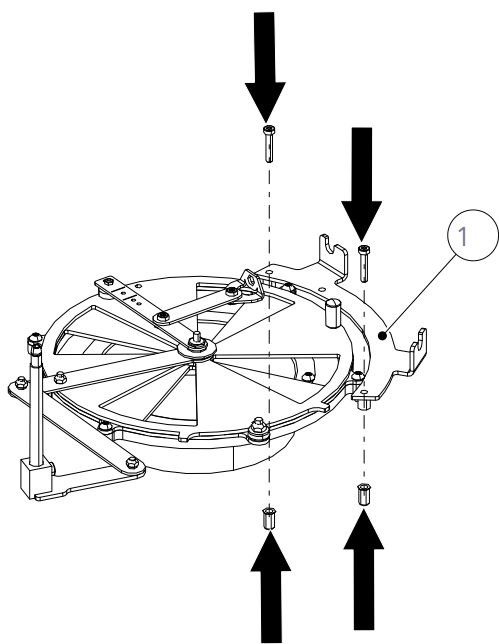

Fig. 13: Installer le kit de montage

Sur la représentation suivante, le kit de montage 363000 est installé en version gauche.

En fonction de l'appareil, du kit de montage et de la situation d'installation (à gauche ou à droite), l'installation de l'appui peut nécessiter d'enlever et/ou de remettre en place d'autres vis. Pour le savoir, consulter les représentations correspondant aux situations d'installation de votre poêle à bois/kit de montage, ainsi que le dessin détaillé du kit de montage.

- 11) Installer le kit de montage (1) comme indiqué sur l'illustration.
 - ⇒ Une fois le kit de montage installé, vérifier la souplesse de fonctionnement de la manette de régulation de l'air.
- 12) Pour ce faire, faire passer plusieurs fois la manette de régulation de l'air de la position minimum à la position maximum. Si la manette de régulation de l'air ne coulisse pas facilement, contrôlez les points suivants :
 - ⇒ Le kit de montage a-t-il été installé correctement ?
 - ⇒ Les vis sur le disque de régulation de l'air sont-elles trop serrées ?

Si la manette de régulation de l'air coulisse sans difficulté, poursuivre la procédure avec l'installation du raccordement entre kit de montage et unité de commande.

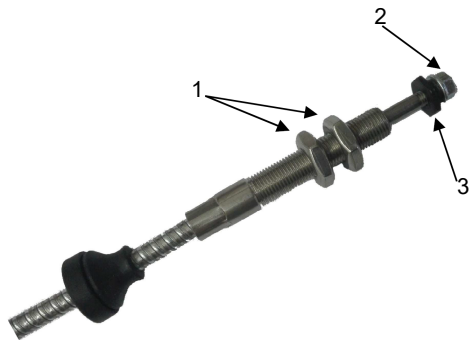

Fig. 14: Installer l'unité de commande

13) Enlever les deux écrous plats M10x1 (1) et l'écrou à bride M5 (2), ainsi que la pièce intercalaire (3).

Pour le raccordement de l'unité de commande avec le kit de montage, vous aurez besoin des pièces du kit de montage suivantes :

- 2 vis à tête bombée à empreinte Torx Taptite M5x10
- 2 brides pour câble Bowden
- Tournevis Torx (non fourni)

Choisir l'emplacement de l'unité de commande de manière à garantir les aspects suivants :

- La température ambiante autour de l'unité de commande ne doit pas dépasser 50 °C.
- L'unité de commande doit être accessible.
- Ne pas faire plus de 2 courbes au câble Bowden.
- Le rayon des courbes du câble Bowden ne doit pas être inférieur à 100 mm.

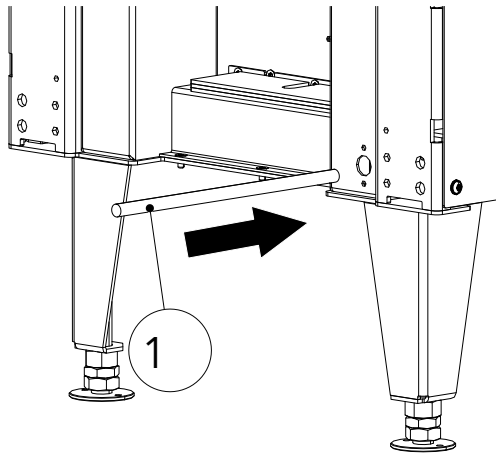

Fig. 15: Enfiler le câble Bowden

14) Enfiler le câble Bowden (1) dans le foyer par le trou Ø16.

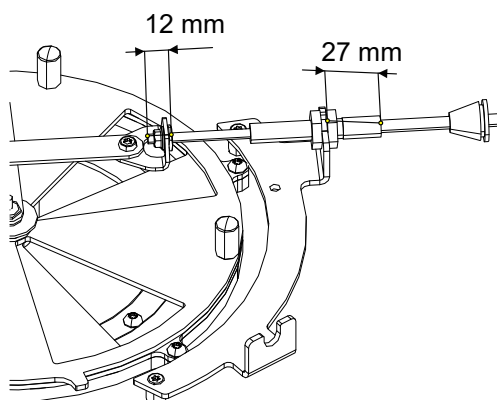

Fig. 16: Raccorder le câble Bowden

15) Raccorder le câble Bowden au kit de montage.

- ⇒ Veillez à respecter les cotes de montage. Les cotes de 27 mm et 12 mm sont identiques pour tous les kits de montage.

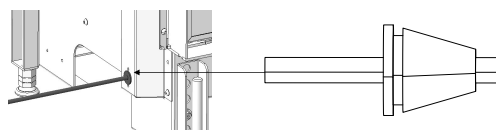

Fig. 17: Enclencher le bouchon en caoutchouc

16) Enfoncer le bouchon en caoutchouc dans le foyer jusqu'à enclencher la rainure du bouchon en caoutchouc.

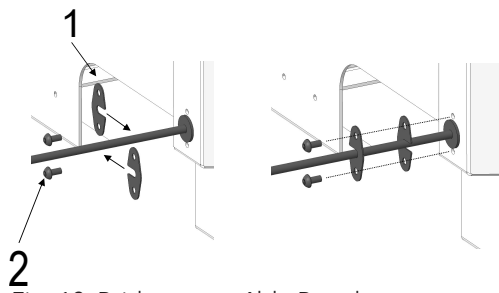

Fig. 18: Brides pour câble Bowden

- 17) Enfiler chacune des brides pour câble Bowden (1) sur le câble Bowden, l'une par la gauche et l'autre par la droite.
- 18) Visser ensuite les deux brides (1) au foyer avec les vis Taptite (2).
- 19) Après le vissage, contrôlez si le bouchon en caoutchouc est solidement fixé et bien en contact sur toute sa circonférence. Une fois le foyer installé, cette zone ne sera plus accessible !

2.2 Test fonctionnel de l'InsertControl

CONSEIL

Avant d'assembler à nouveau le foyer, effectuer un test fonctionnel.

- Assurez-vous que tous les composants sont correctement assemblés les uns avec les autres
- Branchez le bloc d'alimentation à la prise secteur
- La commande se rend alors aux positions extrêmes (mini et maxi) du moteur (course de calibrage)
- Le calibrage prend environ 10 minutes à compter du branchement sur le secteur : pendant cette phase, contrôlez si le disque de régulation de l'air s'est complètement fermé une fois et ouvert une fois.
- Une fois les 10 minutes écoulées, le disque de régulation de l'air doit être soit complètement ouvert, soit complètement fermé (en fonction du programme configuré).

CONSEIL

Après un test fonctionnel réussi, il est possible d'assembler complètement le foyer.

Si, au bout des 10 minutes, le disque de régulation de l'air ne s'est pas ouvert et fermé une fois complètement :

- Vérifiez si le kit de montage a été installé conformément au dessin
- Vérifiez si les vis du disque de régulation d'air sont éventuellement trop serrées
- Vérifiez si le câble Bowden est éventuellement coincé ou bloqué par un corps étranger
- Dévissez la connexion entre le câble Bowden et le kit de montage
- Vérifiez si le kit de montage coulisse facilement sans le câble Bowden
- Vérifiez l'absence de saletés sur le câble Bowden. En cas de salissures, nettoyez le câble Bowden.
NE PAS L'HUILER !
- Effectuez le test fonctionnel une nouvelle fois sans que l'unité de commande ne soit raccordée au kit de montage. Ce faisant, contrôlez si l'axe du câble Bowden réalise un trajet de 38 mm.

2.3 Fonctionnement du système automatique de contrôle de la combustion InsertControl

L'InsertControl réagit uniquement aux différences de température des fumées qui se produisent à différents stades de la combustion. Ces informations sont transmises par le capteur de température à la commande. Au cas où le capteur de température serait défectueux ou en panne, la commande passe automatiquement en mode Dérangement avec le régulateur ouvert à 60 % et ne change plus de position.

Fonctionnement

Le logiciel de l'InsertControl comprend les 6 phases de programmation suivantes.

- Calibrage
- Mode veille
- Phase d'allumage
- Phase de combustion (manette de régulation de l'air 60 % (Eco) ou 80 % (Normal))
- Phase de recharge
- Phase braises

Calibrage : le calibrage (voir ci-dessus) de la commande se fait au moment de son branchement au réseau électrique ou en cas de changement du WiFi, mais uniquement lorsque la température des fumées est inférieure à 80 °C. Le calibrage permet au logiciel de la commande d'identifier où se trouvent les positions 0 % et 100 % d'ouverture du régulateur sur votre foyer. Une fois que la commande a identifié ces deux positions extrêmes, elle se rend à la position 0 % d'ouverture du régulateur (si le programme choisi est le bon) et passe en phase de veille.

Cette opération prend environ 10 minutes. Si la température des fumées est supérieure à 80 °C, le calibrage ne se fera pas. La commande utilise les données du dernier calibrage effectué.

La programmation de la commande comprend différentes courbes de combustion : « Eco » et « Normal ». Chacun de ces deux modes dispose des fonctions « Ouverture par poussée » et « Fermeture par poussée ».

Vue d'ensemble des programmes		
Sélecteur	Mode	Fonction
Position 0	-	Ouverture du régulateur, toujours 60 %
Position 1	Normal	Ouverture par poussée
Position 2	Eco	Ouverture par poussée
Position 3	Normal	Fermeture par poussée
Position 4	Eco	Fermeture par poussée

Sélectionner un programme

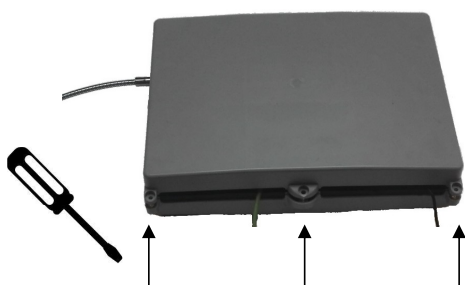

Fig. 19: Débrancher le bloc d'alimentation

- 1) Débrancher le bloc d'alimentation de la prise de courant.
- 2) Enlever les trois vis et ouvrir le couvercle de l'unité de commande.

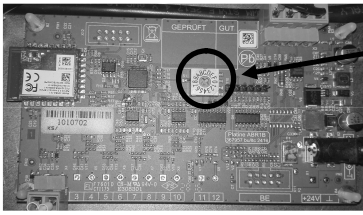

Fig. 20: Choisir un programme

1 Sur la platine se trouve un sélecteur (1) qui se trouve en position « 0 » par défaut.

- 3) Sélectionner un programme en mettant la flèche du sélecteur sur la position 1, 2, 3 ou 4 (voir le tableau « Vue d'ensemble des programmes »).
- 4) Avant de refermer le boîtier de l'unité de commande, effectuez un nouveau calibrage en rebranchant le bloc d'alimentation.
 - ⇒ Si vous avez choisi la bonne fonction (« Ouverture par poussée » ou « Fermeture par poussée »), la commande doit fermer complètement le régulateur une fois le calibrage terminé.
 - ⇒ Si vous remarquez que vous avez choisi le mauvais programme, vous pouvez le modifier dans le menu Service technique de l'application.

APPLICATION

Le fonctionnement de l'InsertControl peut être surveillé au moyen de l'application sur des smartphones fonctionnant avec les systèmes d'exploitation iOS et Android. Pour ce faire, commencez par télécharger l'application « InsertControl » sur l'iTunes Store ou Google Play sur votre smartphone.

S'il est branché sur le secteur, InsertControl établit un réseau WiFi dénommé « ABR_XXXXXX » (XXXXXX = numéro de série de la commande). Vous devez connecter votre smartphone à ce réseau (mot de passe : 12345678). Démarrez ensuite l'application, la connexion se fait automatiquement.

Si vous le souhaitez, vous pouvez ensuite connecter l'application à un autre réseau WiFi (dans le menu de configuration de l'application). Attention : après ce changement, la commande lance un nouveau calibrage.

Indice

1	Generalità	38
2	Montaggio di InsertControl	39
2.1	Integrazione di InsertControl	39
2.2	Test funzionale InsertControl	45
2.3	Funzionamento del comando di combustione automatico InsertControl.....	46

1 Generalità

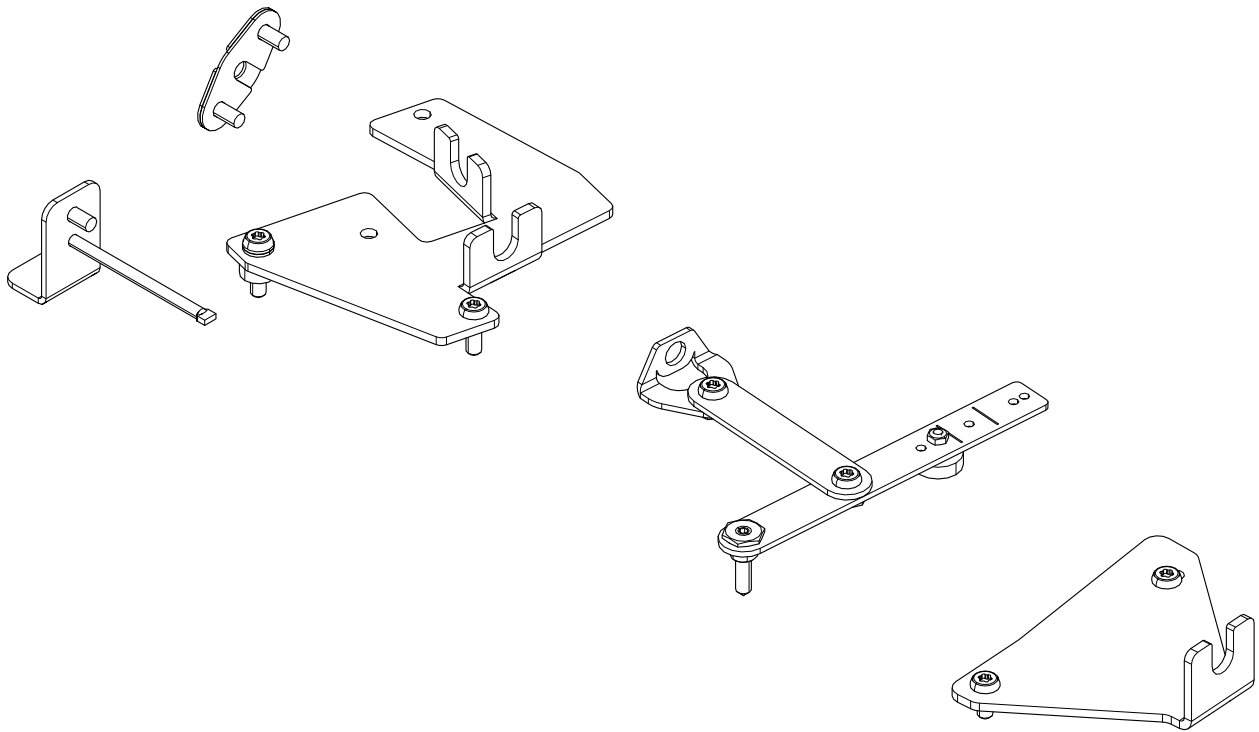

Fig. 1: 363000

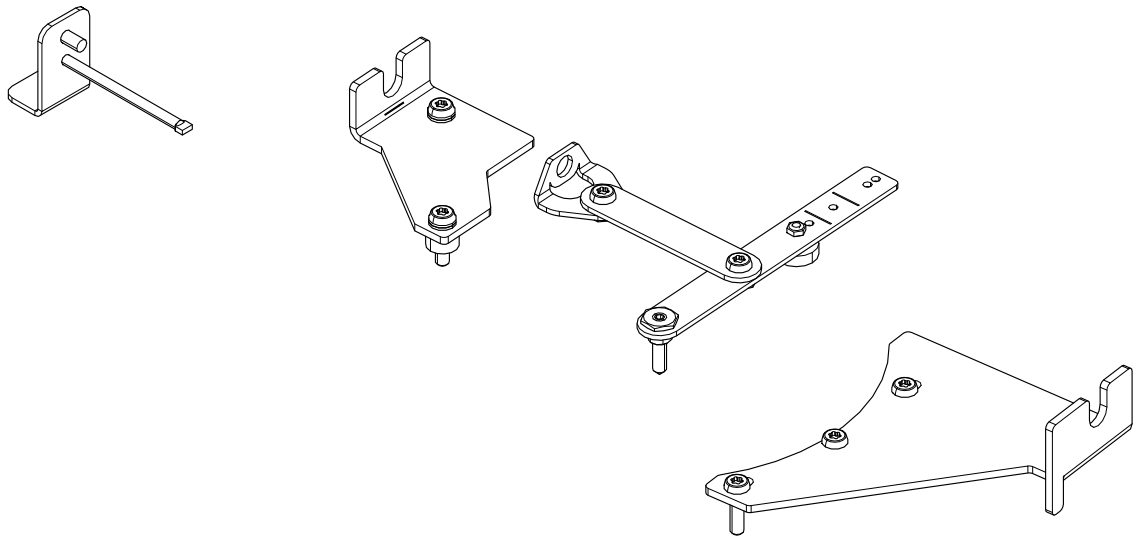
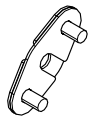

Fig. 2: 363011

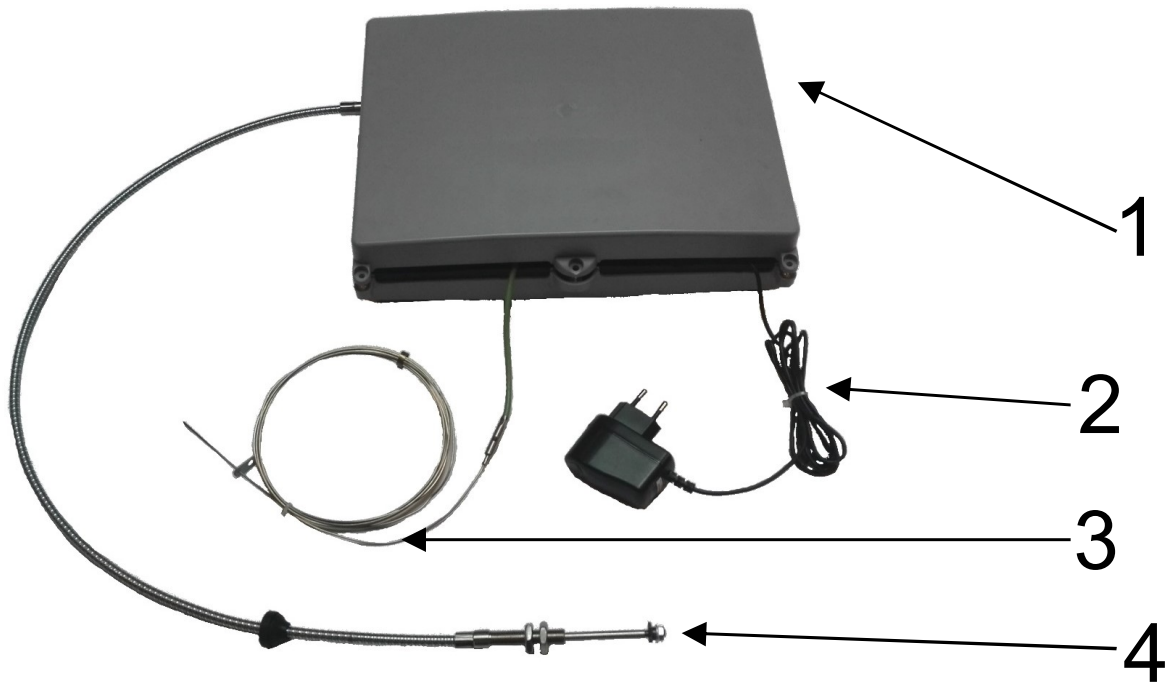

Fig. 3: 363010

2 Montaggio di InsertControl

2.1 Integrazione di InsertControl

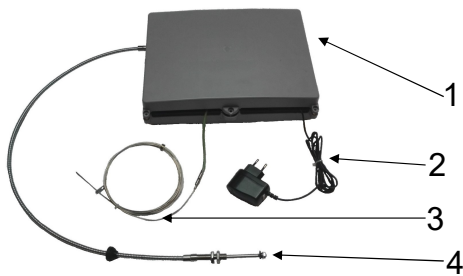

Fig. 4: Unità di controllo

L'unità di comando è composta da:

Unità di controllo (1)

Alimentatore (2)

Sensore di temperatura (270 - 20 cm) (3)

Cavo Bowden (100 cm) (4)

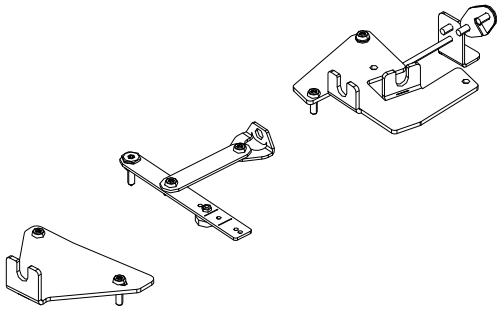

Fig. 5: Kit di montaggio 363000

Esistono kit di montaggio idonei ai diversi inserti per caminetto. Gli inserti per caminetto idonei e i numeri degli articoli dei kit di montaggio sono:

45x, 55x, 65x 75x - 363000

75x II - 363011

45x rotondo - nessun InsertControl

45x II - nessun InsertControl

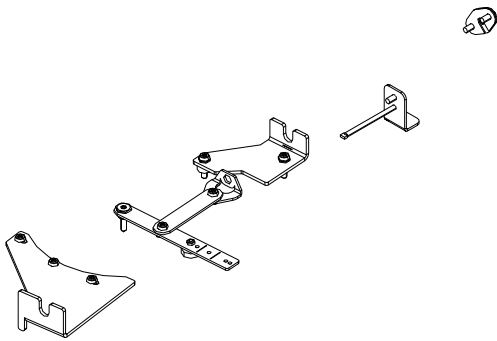

Fig. 6: Kit di montaggio 363011

- 1) Posizionare l'inserto per caminetto in modo che sia accessibile da tutti i lati (ai fini dell'installazione).
- 2) Rimuovere il rivestimento della camera di combustione (Keramott).
- 3) Praticare due fori nel tubo dei fumi per il sensore di temperatura. La posizione dei fori attorno al diametro del tubo da fumo può essere scelta liberamente (vedi schema di foratura del tubo dei fumi).

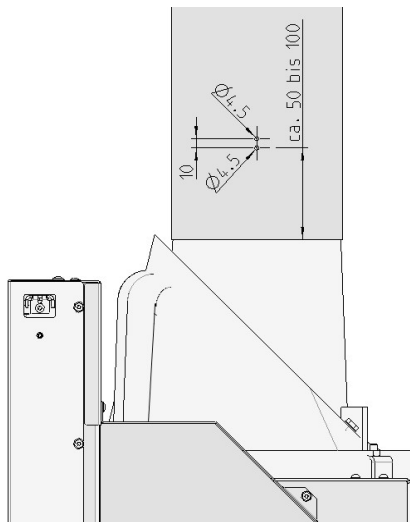

Fig. 7: Diagramma di perforazione - tubo dei fumi

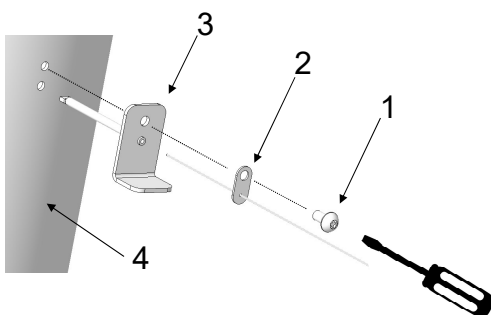
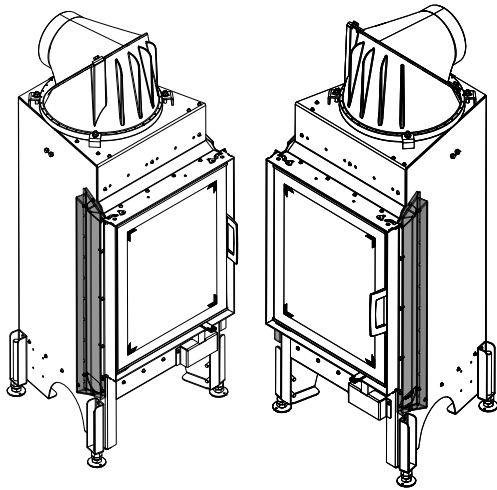

Fig. 8: Montaggio del sensore di temperatura

- 4) Per montare il sensore di temperatura sono necessari i seguenti componenti del kit di montaggio:
 - ⇒ 1 x Taptite ISR-LKS M5x10 (1)
 - ⇒ 1 x termocoppia (2)
 - ⇒ 1 x Sensore del pozzetto (3)
 - ⇒ Cacciavite Torx (non incluso nel kit di installazione)
- 5) Montare il sensore di temperatura sul tubo dei fumi (4) come illustrato.



Per tutti gli inserti per caminetti battenti piatti + II, che dispongono dell'InsertControl, i fori per il cavo Bowden sono già preforati.

Fig. 9: Foro per cavo Bowden

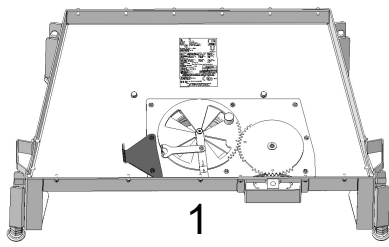

Qui è possibile vedere le varie possibilità di installazione:
Per alcuni inserti del camino, l'installazione può essere effettuata a sinistra o a destra. In alcuni modelli, l'installazione è predisposta su un solo lato.

45x, 55x, 65x, 75x (1) - montaggio a sinistra

45x (2) - montaggio a destra

55x, 65x, 75x (3) - montaggio a destra

75x II (4) - montaggio a sinistra

75x II (5) - montaggio a destra

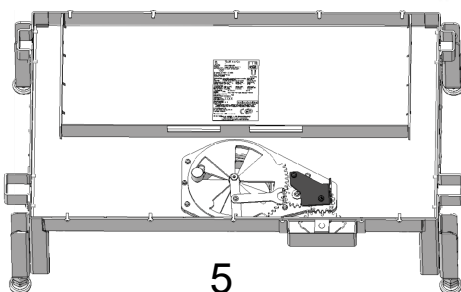
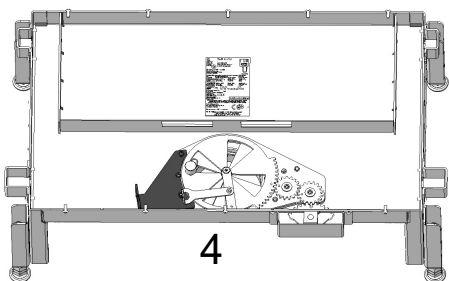
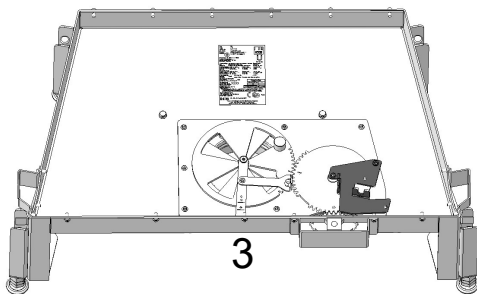
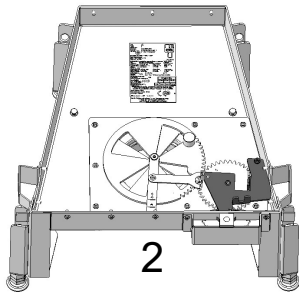

Fig. 10: Situazioni di installazione

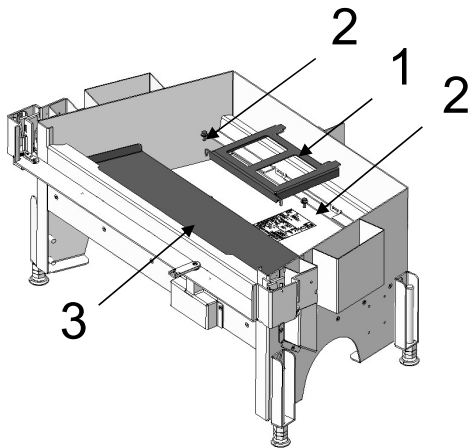

Fig. 11: Rimozione dei pezzi

Con 45x, 55x, 65x, 7x K

- 6) Rimuovere il rivestimento della pietra centrale (1).
 - 7) Rimuovere le due viti esagonali M6x12 (2).
 - 8) Rimuovere la copertura dell'aria primaria (3).
- ⇒ Ora è possibile montare l'InsertControl.

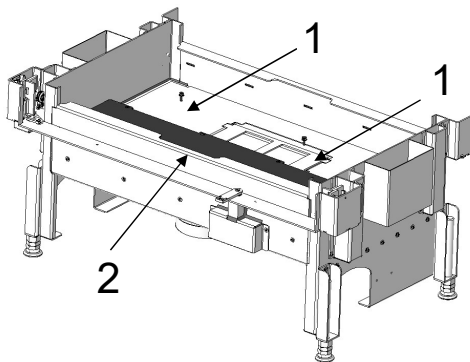

Fig. 12: Rimozione dei pezzi

Con 75x II

- 9) Rimuovere le due viti esagonali M6x12 (1).
 - 10) Rimuovere la copertura dell'aria primaria (2).
- ⇒ Ora è possibile montare l'InsertControl.

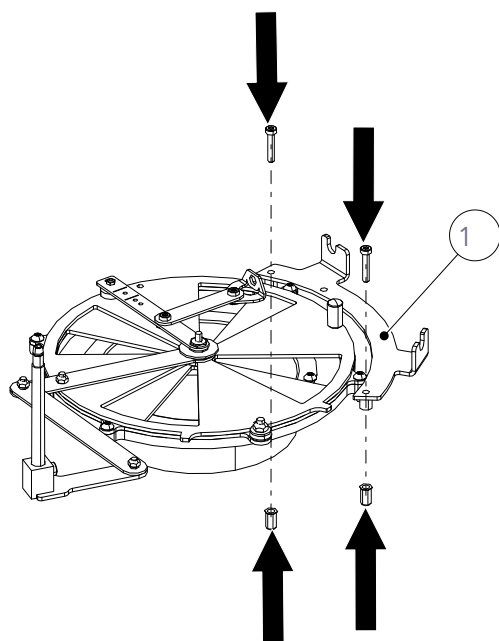

Fig. 13: Installazione del kit di montaggio

Nell'illustrazione seguente, il kit di montaggio 363000 è stato assemblato nella versione di sinistra.

In base all'apparecchio, al kit di montaggio, all'installazione a sinistra o a destra, per montare il supporto è necessario rimuovere o rimontare altre viti. Ciò si evince dalle illustrazioni delle situazioni di installazione della stufa a caminetto/del kit di montaggio e dal disegno dettagliato del kit di montaggio stesso.

- 11) Installare il kit di montaggio (1) come illustrato.
 - ⇒ Dopo aver installato il kit di montaggio, verificare che il regolatore d'aria lavori agevolmente.
- 12) A tal fine, spostare più volte il regolatore dalla posizione minima a quella massima. Se il regolatore dell'aria non dovesse muoversi agevolmente, verificare quanto segue:
 - ⇒ Il kit di montaggio è stato montato correttamente?
 - ⇒ Il collegamento a vite sul disco del regolatore dell'aria è forse troppo stretto?

Se il regolatore dell'aria può essere regolato facilmente, si può proseguire con il montaggio del collegamento tra il gruppo e l'unità di controllo.

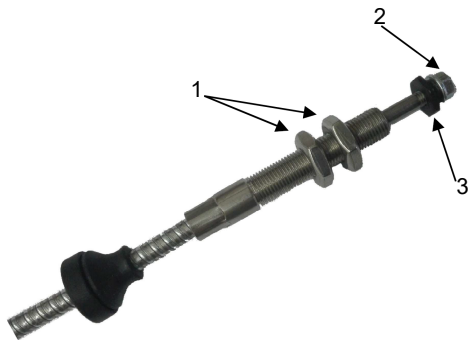

Fig. 14: Installazione dell'unità di comando

13) Rimuovere i due dadi piatti M10x1 (1), il dado M5 con flangia (2) e la piastra distanziale di collegamento (3).

Per il collegamento tra l'unità di controllo e il kit di montaggio sono necessari i seguenti componenti del kit:

- 2 x Taptite ISR-LKS M5x10
- 2 x flangia Cavo Bowden
- Cacciavite Torx (non incluso nella fornitura)

Il luogo di installazione dell'unità di controllo deve essere scelto in modo da garantire quanto segue:

- La temperatura ambiente dell'unità non deve superare i 50 °C.
- L'unità di controllo deve essere accessibile.
- È possibile realizzare un massimo di 2 curve con il cavo Bowden.
- Il raggio di curvatura del cavo Bowden non deve essere inferiore a 100 mm.

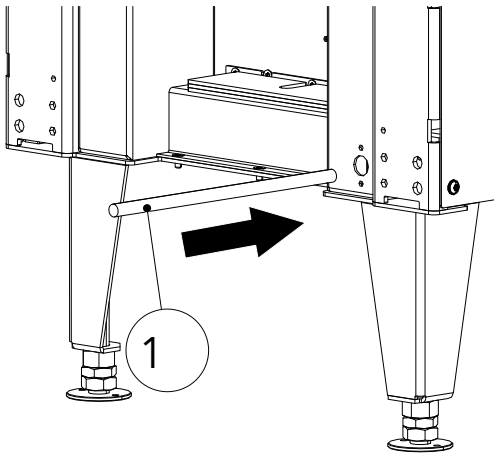

Fig. 15: Inserimento del cavo Bowden

14) Inserire il cavo Bowden (1) attraverso il foro del Ø 16 dell'inserto per caminetto.

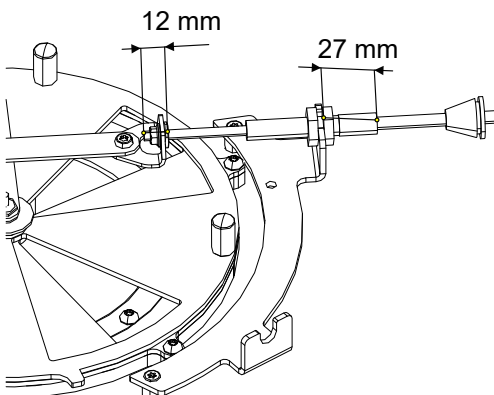

Fig. 16: Collegamento del cavo Bowden

15) Collegare il cavo Bowden con il kit di installazione.

- ⇒ Prestare attenzione alle dimensioni di installazione. Le dimensioni (27 mm e 12 mm) sono uguali per tutti i kit di installazione.

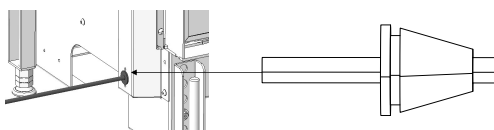

Fig. 17: Innesto della chiusura di gomma

16) Spingere la chiusura di gomma nell'inserto del caminetto finché la scanalatura della chiusura si innesta.

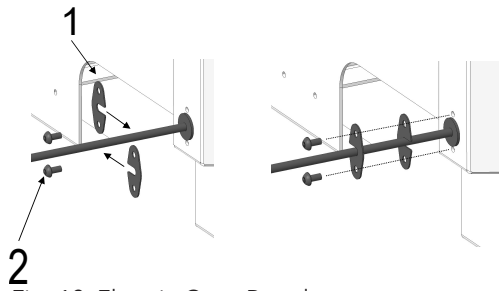

Fig. 18: Flangia Cavo Bowden

- 17) Far scorrere la flangia del cavo Bowden (1) sul cavo stesso una volta da sinistra e da destra.
- 18) Avvitare quindi le due flange (1) all'inserto per caminetto con le viti Taptite (2).
- 19) Dopo l'avvitamento, verificare che la chiusura in gomma sia ben salda e che sia posizionata correttamente su tutto il perimetro. Dopo l'installazione dell'inserto per caminetto, questa zona non è più accessibile!

2.2 Test funzionale InsertControl

CONSIGLIO

Prima di rimontare l'inserto per caminetto, è necessario eseguire una prova di funzionamento.

- Assicurarsi che tutti i componenti siano correttamente assemblati tra loro.
- Inserire l'alimentatore nella presa.
- Il comando percorre ora le posizioni massime del motore (corsa di calibratura).
- Attendere circa 10 minuti dopo l'inserimento dell'alimentazione e verificare che il disco di regolazione dell'aria si sia completamente chiuso e aperto una volta.
- Allo scadere dei 10 minuti, il disco di controllo dell'aria deve essere completamente aperto o chiuso (a seconda del programma impostato).

CONSIGLIO

Dopo aver superato il test di funzionamento, l'inserto per caminetto può essere completamente riassemblato.

Se, allo scadere dei 10 minuti, il disco di controllo dell'aria non si è aperto o chiuso completamente, verificare quanto segue:

- Controllare se il kit di montaggio è stato installato conformemente al disegno.
- Controllare se i collegamenti a vite sul disco di controllo dell'aria sono eccessivamente serrati
- Controllare se il cavo Bowden è inceppato o bloccato da un oggetto estraneo
- Allentare il collegamento tra il cavo Bowden e il kit di montaggio
- Verificare se il kit di montaggio può essere spostato facilmente senza il cavo Bowden
- Controllare che il cavo Bowden non sia sporco. Se fosse sporco, pulirlo. **NON OLIARE!**
- Eseguire nuovamente il test di funzionamento senza che l'unità di controllo sia collegata al kit di montaggio. Verificare se l'albero del cavo Bowden raggiunge una corsa di 38 mm.

2.3 Funzionamento del comando di combustione automatico InsertControl

InsertControl reagisce solo alle differenze di temperatura dei fumi che si verificano in determinati periodi di tempo. Queste informazioni vengono trasmesse al comando dal sensore di temperatura. Se il sensore di temperatura è difettoso o presenta un malfunzionamento, il comando passa automaticamente alla modalità di malfunzionamento con il 60% di apertura del cursore e non cambia più questa posizione.

Funzionamento

Il software di InsertControl è composto dalle seguenti 6 fasi di programma.

- Calibratura
- Standby
- Fase di accensione
- Fase di combustione (regolatore aria 60 % (Eco) o 80 % (normale))
- Fase di ricarica
- Fase di incandescenza

Calibratura: La calibratura (vedi sopra) dell'unità di comando viene effettuata quando il comando stesso viene collegato alla rete elettrica o viene cambiata la WLAN, ma solo se la temperatura dei fumi è inferiore a 80 °C. In questo modo, il software di controllo rileva dove si trovano le posizioni di apertura del cursore 0% e 100% quando viene utilizzato il camino. Dopo aver riconosciuto le due posizioni massime, l'unità comando si porta sullo 0 % di apertura del cursore (se è stato selezionato il programma corretto) e passa alla fase di standby.

Questo processo richiede circa 10 minuti. Se la temperatura dei fumi è superiore a 80°C, non viene eseguita alcuna calibratura. Il comando utilizza i dati dell'ultima calibratura.

La programmazione del comando prevede diverse curve di combustione, "Eco" e "Normale". Ciascuna di queste due modalità è disponibile con la funzione "in apertura scorrevole" e "in chiusura scorrevole".

Panoramica programma		
Ghiera	Modalità	Funzione
Posizione 0	-	Apertura cursore, sempre 60%
Posizione 1	Normale	in apertura scorrevole
Posizione 2	Eco	in apertura scorrevole
Posizione 3	Normale	in chiusura scorrevole
Posizione 4	Eco	in chiusura scorrevole

Selezione del programma

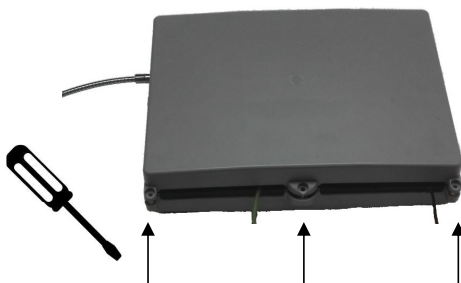

Fig. 19: Scollegamento dell'alimentatore

- 1) Scollegare l'alimentazione dalla presa.
- 2) Rimuovere le tre viti e aprire l'alloggiamento dell'unità di comando.

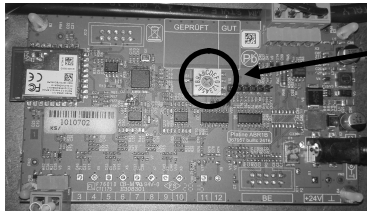

Fig. 20: Selezione del programma

- 1 Sulla scheda di circuito è presente un selettore (1) che, per impostazione predefinita, è regolato sulla posizione "0".
- 3) Selezionare il programma impostando la freccia del selettore sulla posizione 1, 2, 3 o 4 (vedi tabella "Panoramica dei programmi").
- 4) Prima di richiudere il comando, eseguire una nuova calibratura collegando nuovamente l'alimentazione.
 - ⇒ Se è stata selezionata la funzione corretta "in chiusura scorrevole" o "in apertura scorrevole", l'unità di comando deve chiudere completamente il cursore dopo la calibratura.
 - ⇒ Se ci si accorge di aver selezionato il programma sbagliato, è possibile modificarlo nel menu di servizio dell'app.

APP

Il funzionamento di InsertControl può essere monitorato tramite un'applicazione su smartphone con sistemi operativi iOS e Android. A tale scopo, scaricare innanzitutto sul proprio smartphone l'applicazione "InsertControl" dall'iTunes Store o da Google Play.

Quando viene collegato al circuito, InsertControl crea una WLAN con il nome "ABR_XXXXXX (XXXXXX = numero di serie dell'unità di comando) . È necessario collegare lo smartphone a questa rete (password: 12345678). Avviare quindi l'applicazione e la connessione verrà stabilita automaticamente.

Se lo si desidera, è possibile collegare l'app a un'altra WLAN (nel menu delle impostazioni dell'app). Attenzione, in seguito verrà avviata una nuova corsa di calibratura dell'unità di comando.

AUSTROFLAMM GMBH
Austroflamm-Platz 1
A- 4631 Krenglbach

Tel: +43 (0) 7249 / 46 443
www.austroflamm.com
info@austroflamm.com

363000, 363011, 363010 - 945256

