

Montageanleitung / Assembly instructions  
Instructions de montage  
Istruzioni di montaggio

## Keramikverkleidung montieren

Installing the ceramic cladding  
Installer l'habillage en céramique  
Montaggio del rivestimento in ceramica



**AUSTROFLAMM**

[www.austroflamm.com](http://www.austroflamm.com)

Originalbetriebsanleitung  
07/06/2024

Version: 1.0

#### IMPRESSUM

Eigentümer und Herausgeber

AUSTROFLAMM GMBH  
Austroflamm-Platz 1  
A- 4631 Krenglbach  
Tel: +43 (0) 7249 / 46 443  
[www.austroflamm.com](http://www.austroflamm.com)  
[info@austroflamm.com](mailto:info@austroflamm.com)

Redaktion: Olivera Stojanovic

Abbildungen: Konstruktion

Text: Technische Abteilung (Austroflamm)

#### Copyright

Alle Rechte vorbehalten. Der Inhalt dieser Anleitung darf nur mit Genehmigung des Herausgebers vervielfältigt oder verbreitet werden! Druck-, Rechtschreib- und Satzfehler vorbehalten.

Die Informationen in diesem Dokument können ohne vorherige Ankündigung geändert werden und stellen keine Verpflichtung seitens der Austroflamm GmbH dar. Für eventuelle Fehler in diesem Dokument übernimmt die Austroflamm GmbH keine Haftung.

## Inhaltsverzeichnis

Deutsch.....	4
English .....	9
Français.....	14
Italiano .....	19

# 1 Allgemeines

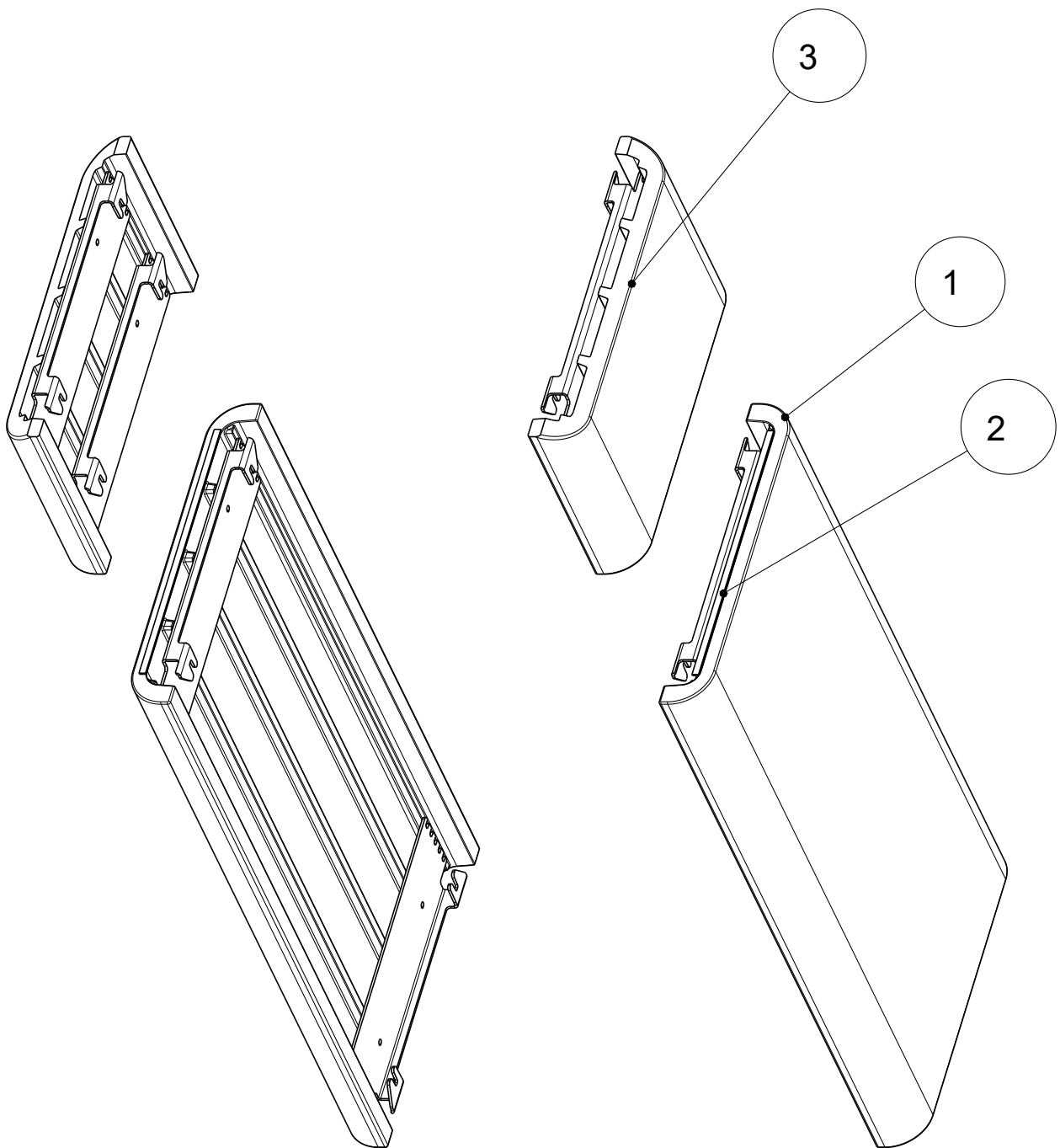

Pos. Nr.	Anzahl	Artikel	Artikel-Nr.
1	2	Seitenkeramik montiert	712800-xx
2	2	Flachdichtung 8x2x350	710096
3	2	Seitenkeramik montiert	715793-xx

## 2 Keramikverkleidung montieren

- 1) Deckel (falls montiert) abnehmen.



Abb. 1: Deckel abnehmen

- 2) Die Rückwand nach oben heben und entfernen.



Abb. 2: Rückwand nach oben heben und entfernen

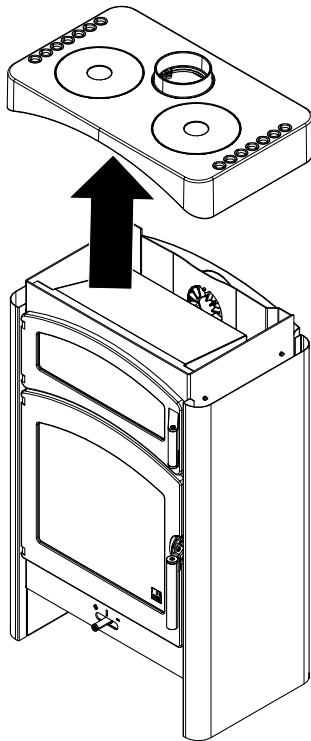

Abb. 3: Hinten die Schrauben herausdrehen

- 3) Hinten die Schrauben von der Stahlseitenverkleidung mit einem Kreuzschlitzschraubendreher herausdrehen.

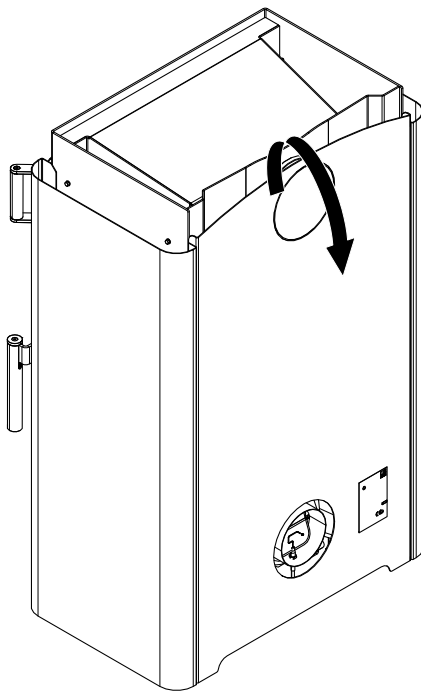

Abb. 4: Vordere vier Schrauben entfernen

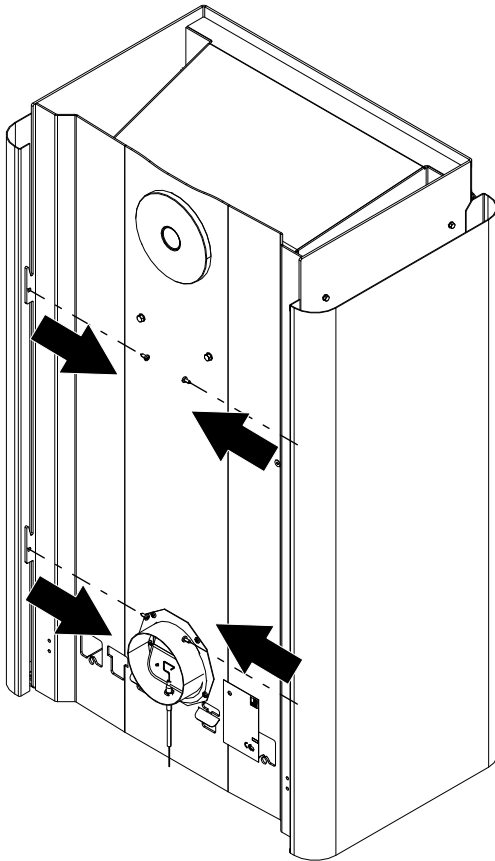
- 4) Die vorderen vier Schrauben müssen entfernt werden.  
⇒ Die zwei oberen Schrauben befinden sich im Kamino-Ofeninneren.
- 5) Stahlseitenverkleidung links und rechts kann abgenommen werden.

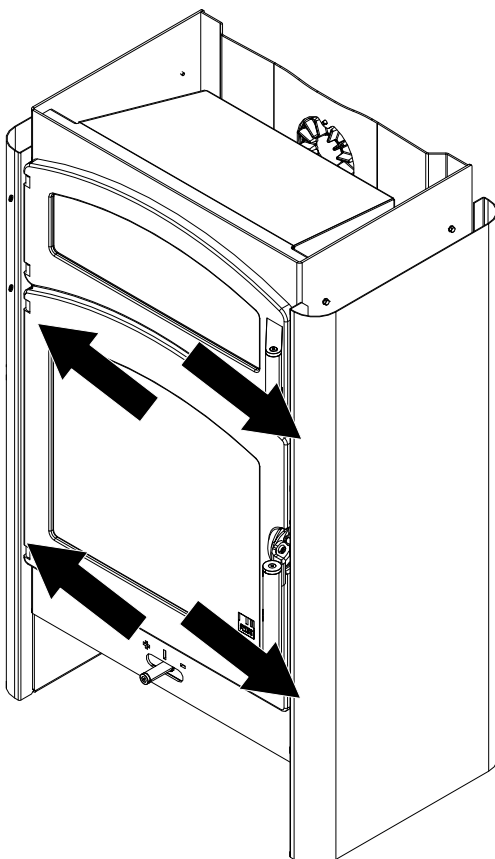
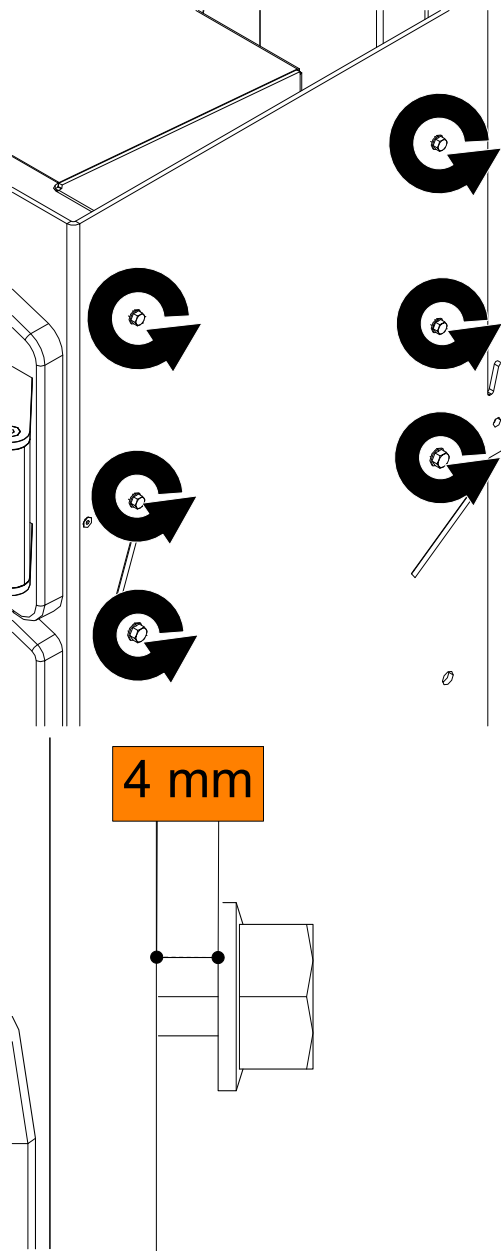

6) Alle sechs Sechskantschrauben auf 4 mm aufdrehen.

Abb. 5: Schrauben aufdrehen



Abb. 6: Unteren Teil der Keramikseitenverkleidung einhängen

- 7) Den unteren Teil der Keramikseitenverkleidung von oben nach unten auf die Schrauben einhängen und gleichzeitig unten zum Kaminofen drücken.

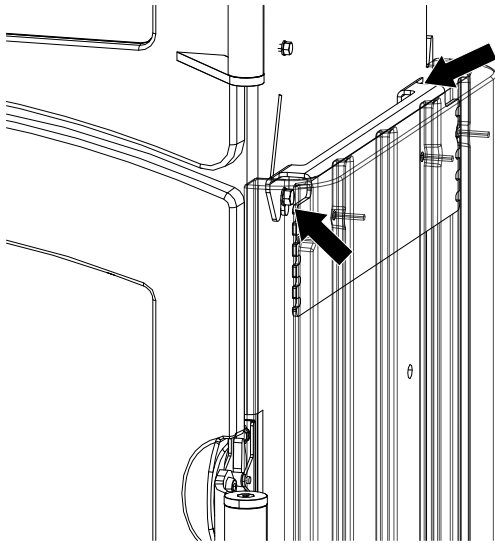

Abb. 7: oberen Teil der Keramikseitenverkleidung einhängen

- 8) Den oberen Teil der Keramikseitenverkleidung von oben nach unten auf die Schrauben einhängen.
- 9) Wiederholen Sie die letzten drei Schritte auf der anderen Seite des Kaminofens, um die Keramikseitenverkleidung zu montieren.
- 10) Rückwand und Deckel wieder anbringen.



# 1 General

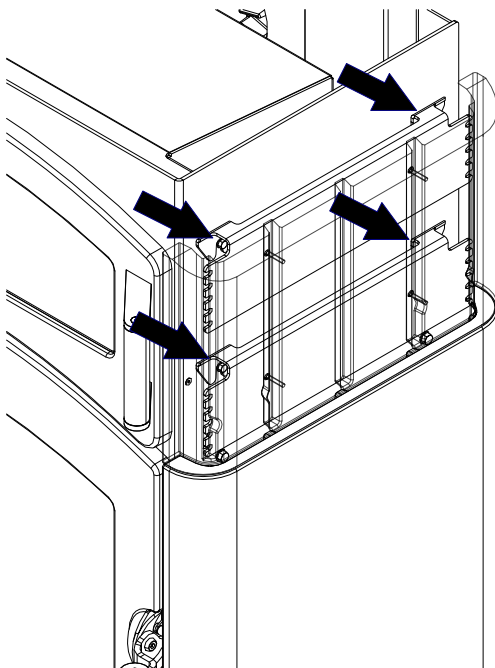
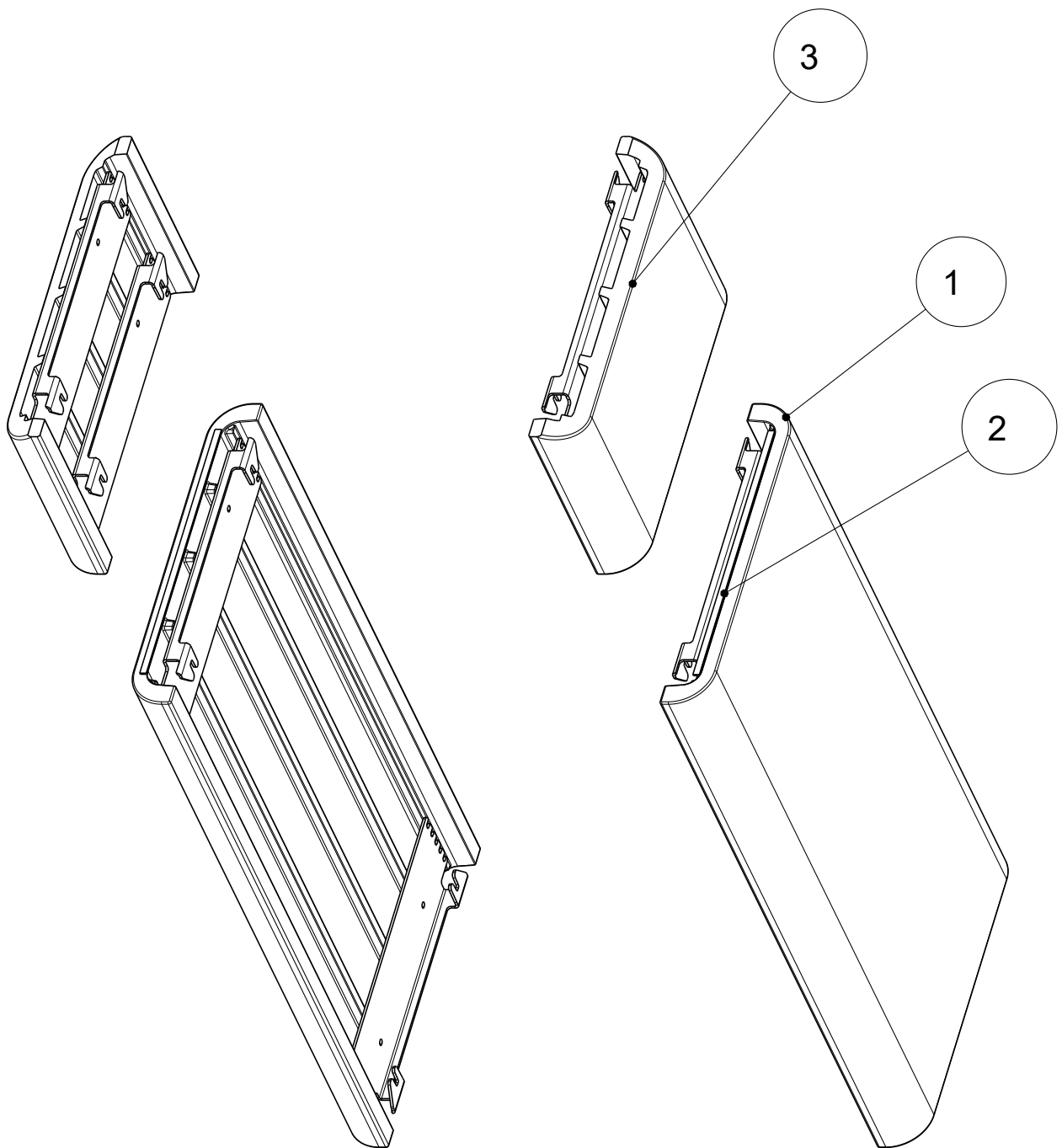

Item no.	Quantity	Article	Article no.
1	2	Mount side ceramic	712800-xx
2	2	Flat seal 8x2x350	710096
3	2	Mount side ceramic	715793-xx

## 2 Installing the ceramic cladding

1) Detach cover (if mounted).

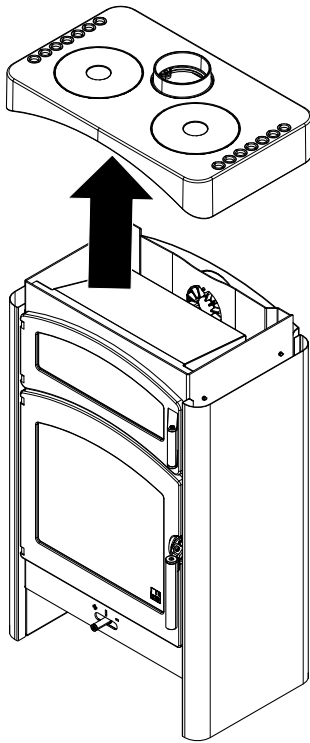

Fig. 1: Detaching the cover

2) Lift the rear panel upwards and remove it.

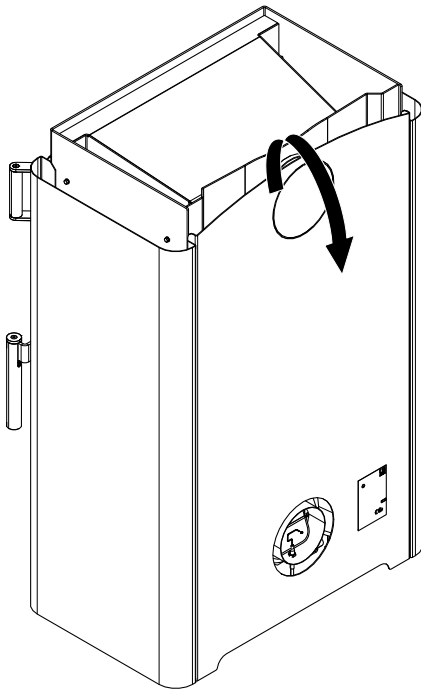

Fig. 2: Lifting the rear panel upwards and removing it

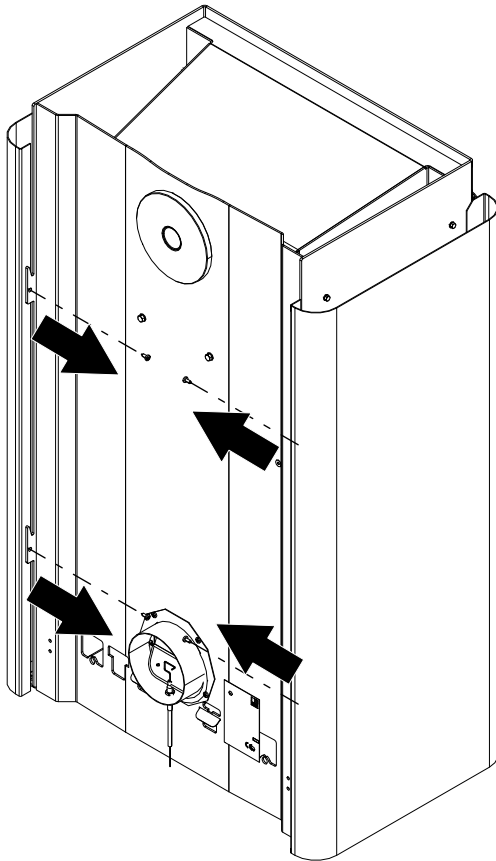

Fig. 3: Unscrewing the screws at the rear

- 3) Use a cross-point screwdriver to unscrew the screws at the rear from the steel side cladding.

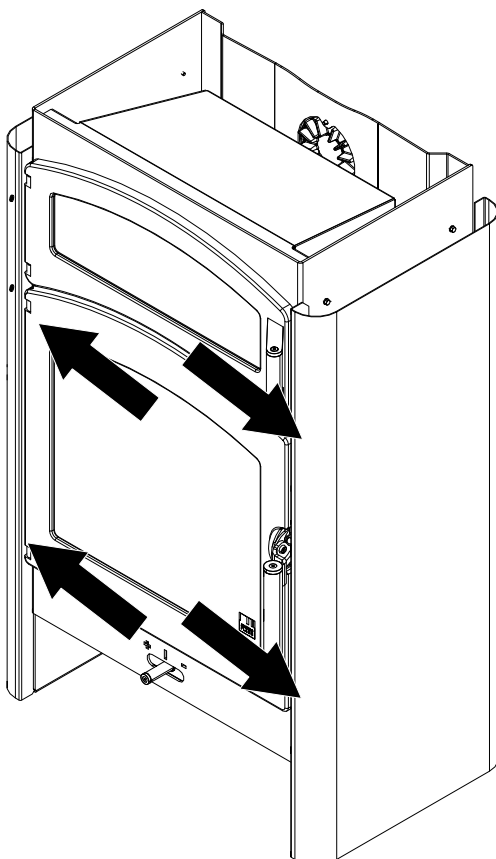
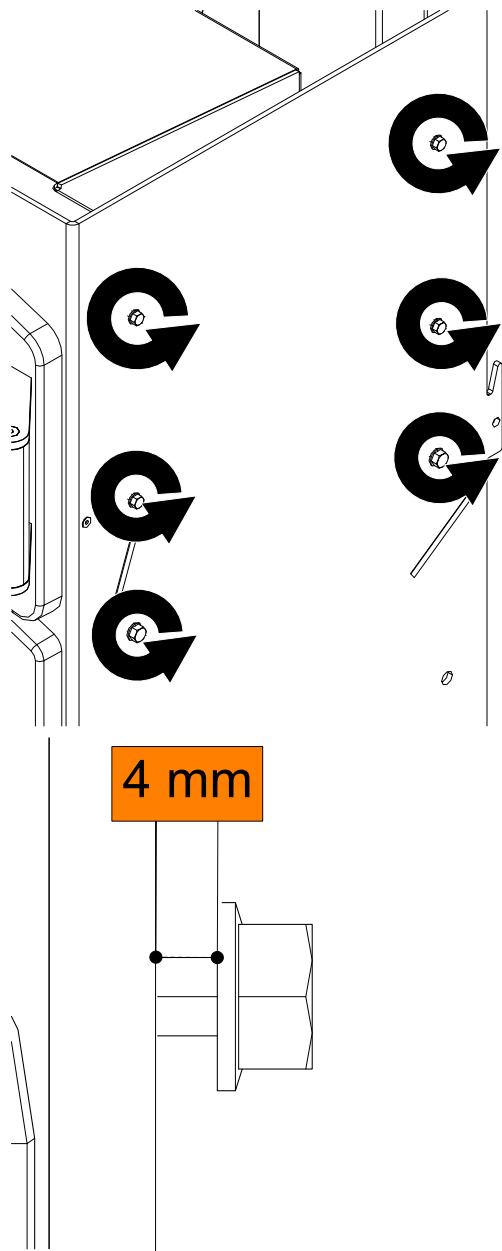

Fig. 4: Removing the front four screw

- 4) The front four screws must be removed.  
⇒ The top two screws are located in the interior of the stove.
- 5) Left and right steel cladding can be removed.



6) Undo all six hexagonal-head bolts to 4 mm.

Fig. 5: Undoing the bolts

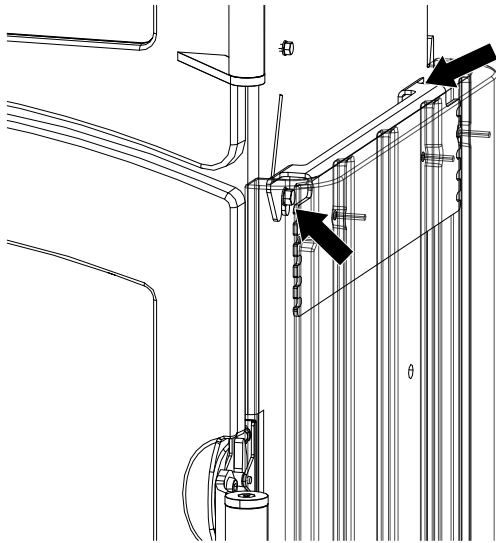

Fig. 6: Hanging the lower part of the ceramic side cladding

- 7) Hang the lower part of the ceramic side cladding on the screws from top to bottom and simultaneously press down towards to the stove.

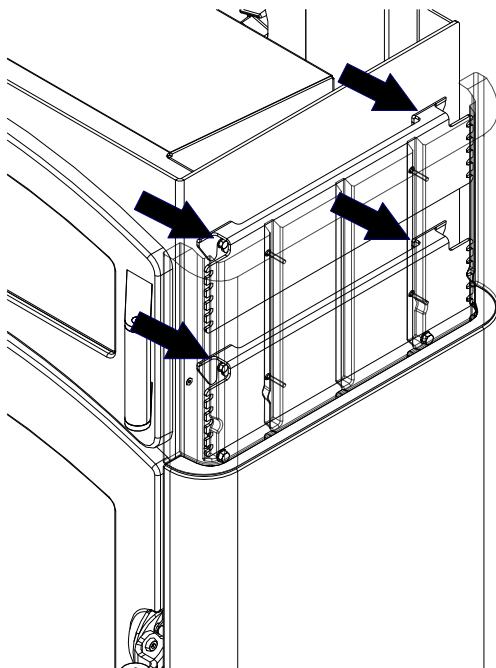
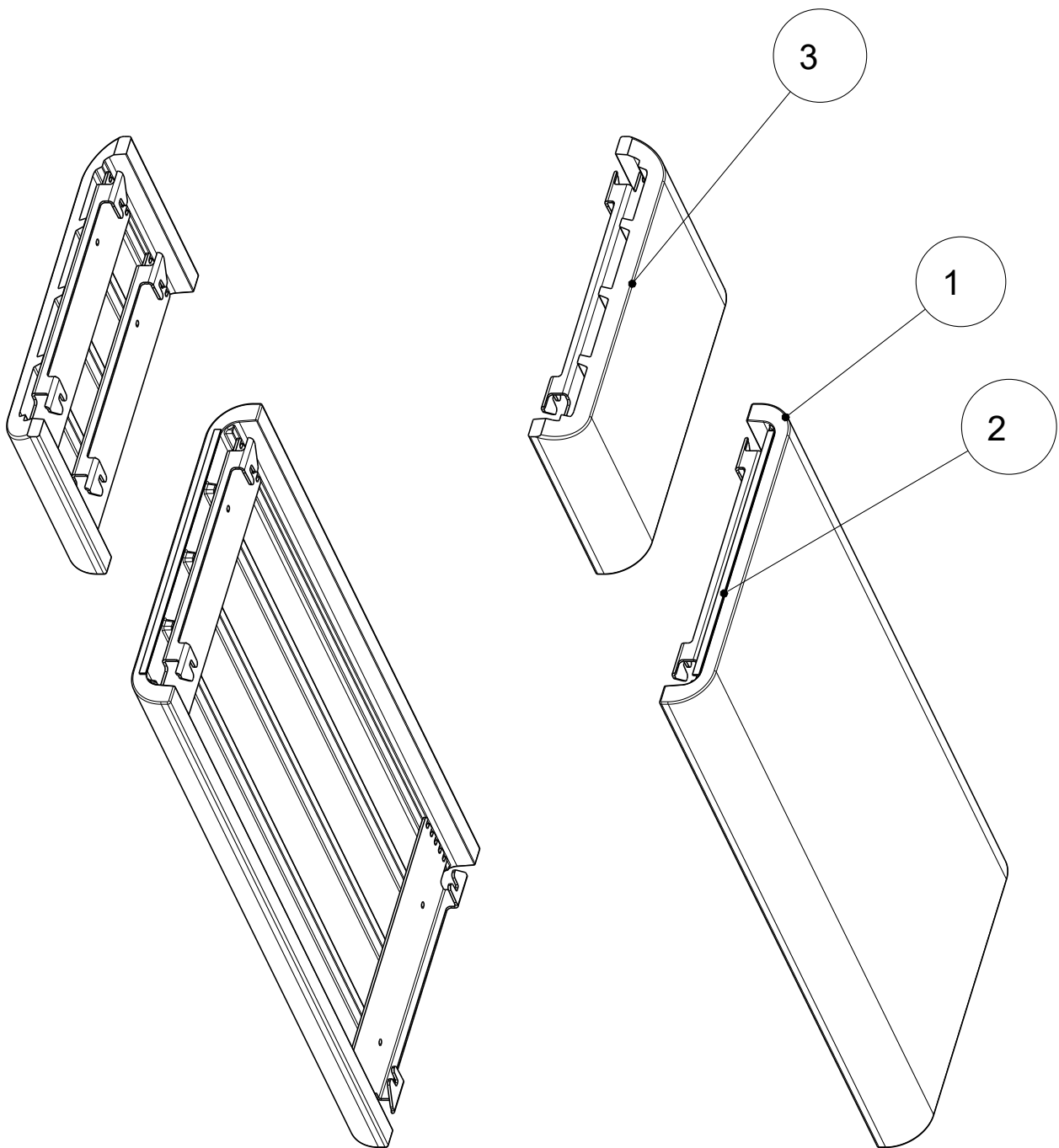

Fig. 7: hanging the upper part of the ceramic side cladding

- 8) Hang the upper part of the ceramic side cladding on the screws from top to bottom.
- 9) Repeat the last three stages on the other side of the stove to mount the ceramic side cladding.
- 10) Reattach rear panel and lid.

## 1 Généralités



Pos. n°.	Quantité	Article	Article n°
1	2	Monter la céramique latérale	712800-xx
2	2	Joint plat 8x2x350	710096
3	2	Monter la céramique latérale	715793-xx

## 2 Installer l'habillage en céramique

- 1) Enlever le couvercle (si en place).

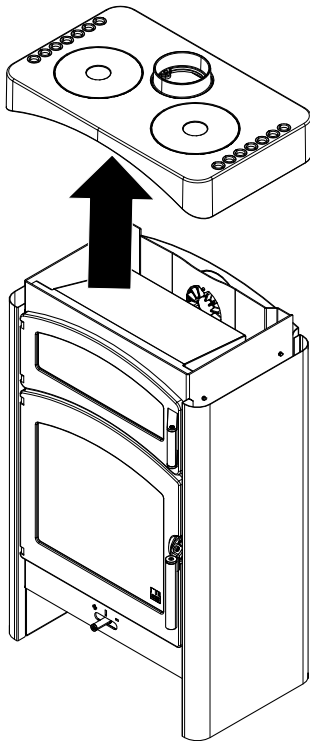

Fig. 1: Enlever le couvercle.

- 2) Soulever la paroi arrière et l'enlever.

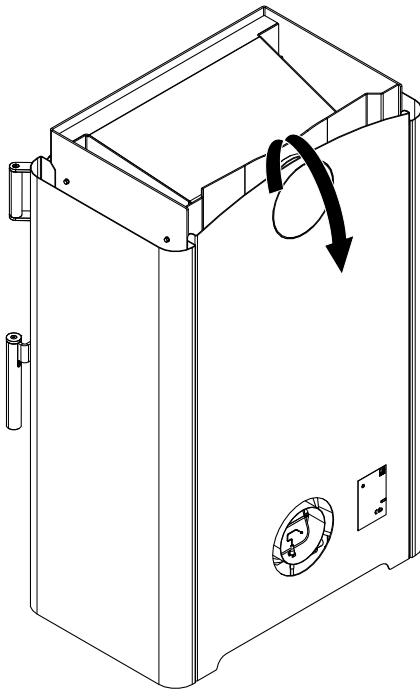

Fig. 2: Soulever la paroi arrière et l'enlever

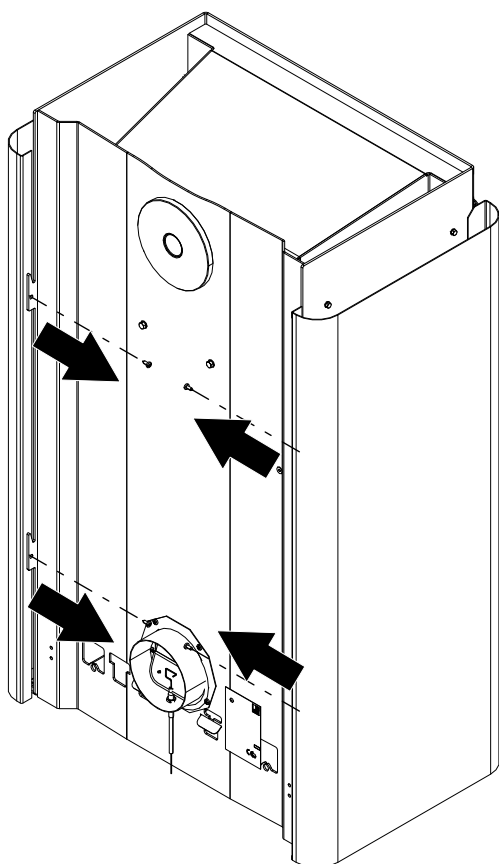

Fig. 3: Dévisser les vis au dos

- 3) Au dos, dévisser les vis de l'habillage latéral en acier avec un tournevis cruciforme.

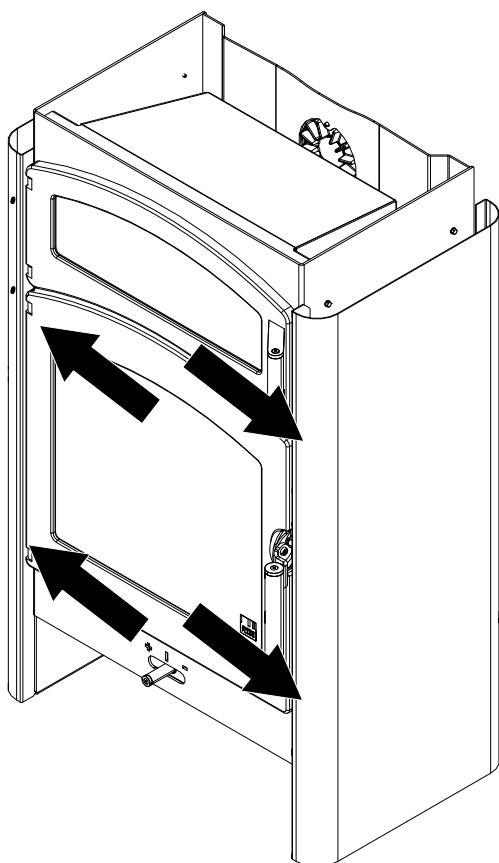
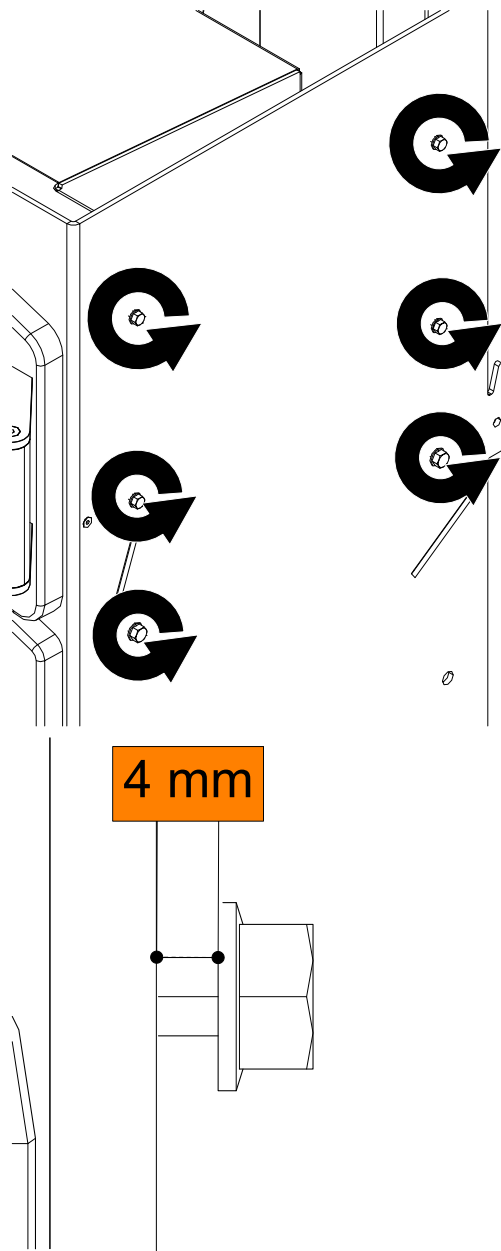

Fig. 4: Enlever les quatre vis à l'avant

- 4) Enlever les quatre vis à l'avant.  
⇒ Les deux vis supérieures se trouvent à l'intérieur du poêle à bois.
- 5) Il est alors possible d'enlever l'habillage latéral en acier à gauche et à droite.





6) Dévisser les six vis à tête hexagonale à 4 mm.

Fig. 5: Dévisser les vis

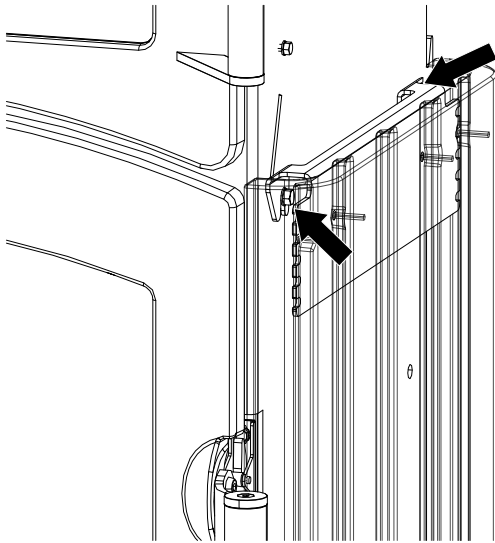

Fig. 6: Accrocher la partie inférieure de l'habillage latéral en céramique

- 7) Accrocher la partie inférieure de l'habillage latéral en céramique de haut en bas sur les vis tout en appuyant sur le bas en direction du poêle à bois.

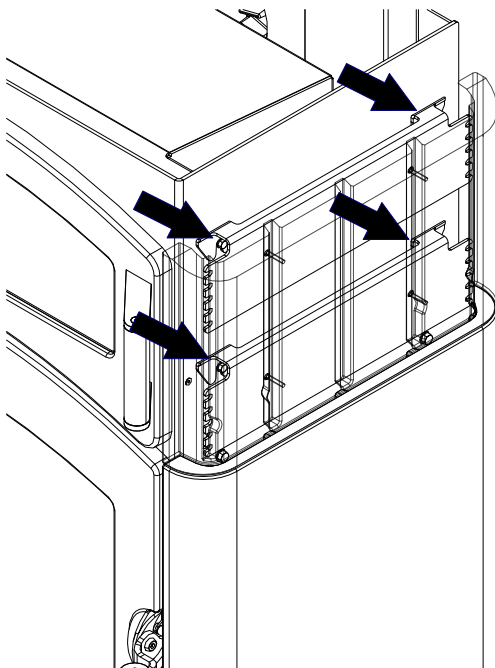
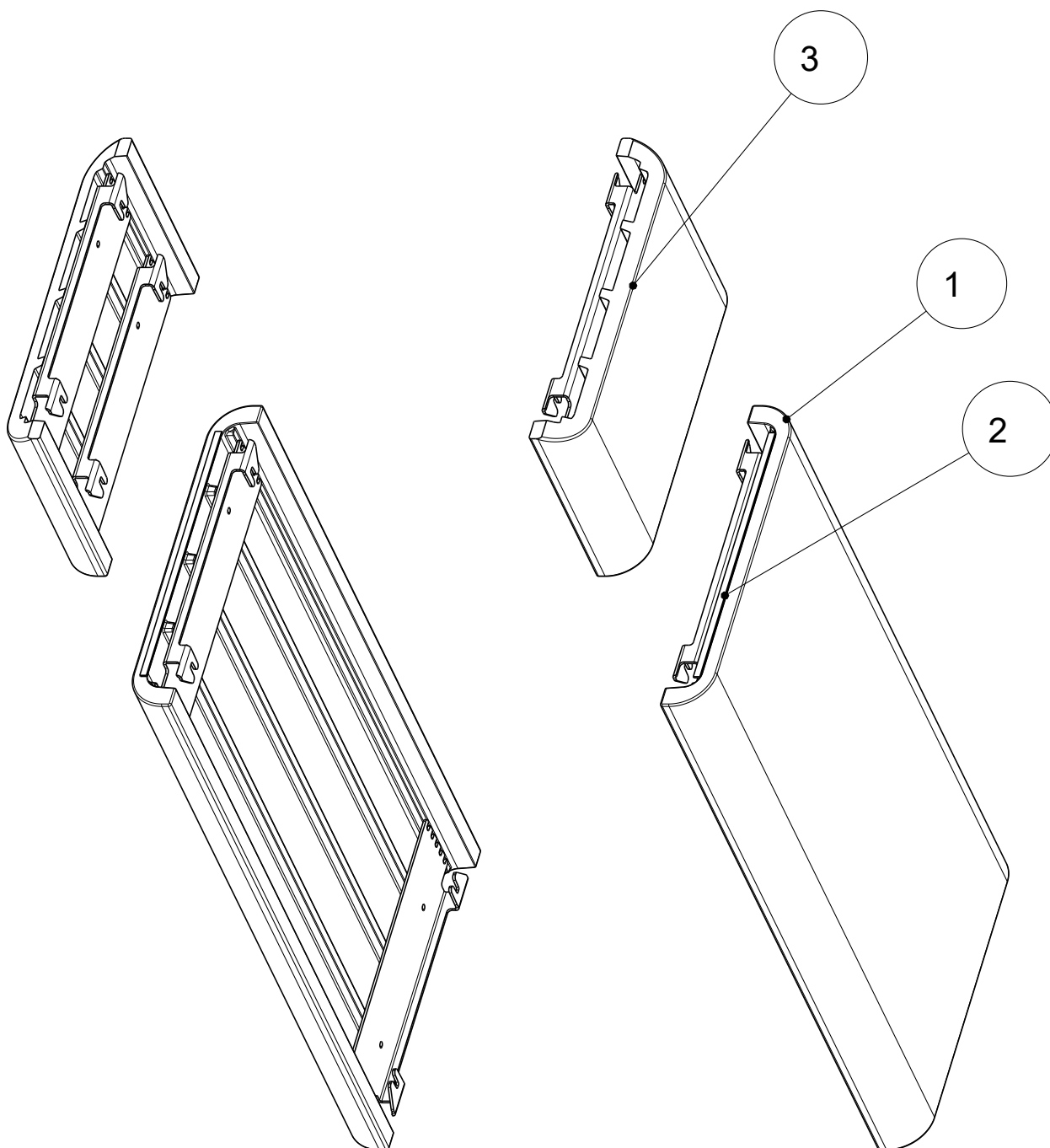

Fig. 7: Accrocher la partie supérieure de l'habillage latéral en céramique

- 8) Accrocher la partie supérieure de l'habillage latéral en céramique de haut en bas sur les vis.
- 9) Répétez les trois dernières étapes de l'autre côté du poêle à bois pour installer l'habillage latéral en céramique.
- 10) Remettre la paroi arrière et le couvercle en place.

## 1 Generalità



N. pos.	Q.tà	Articolo	N. art.
1	2	Montare la ceramica laterale	712800-xx
2	2	Guarnizione piatta 8x2x350	710096
3	2	Montare la ceramica laterale	715793-xx

## 2 Montaggio del rivestimento in ceramica

- 1) Rimuovere il coperchio (se presente).

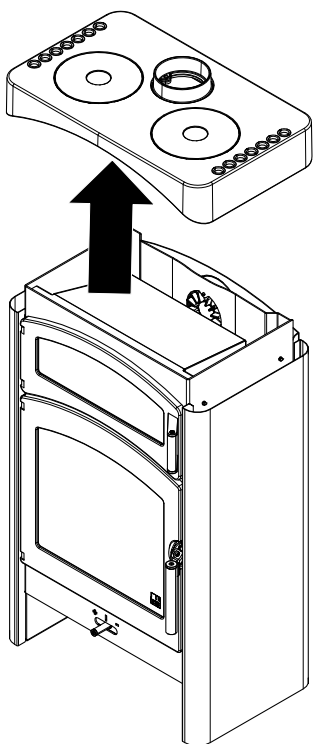

Fig. 1: Rimozione del coperchio

- 2) Sollevare in alto la parete posteriore e rimuoverla.

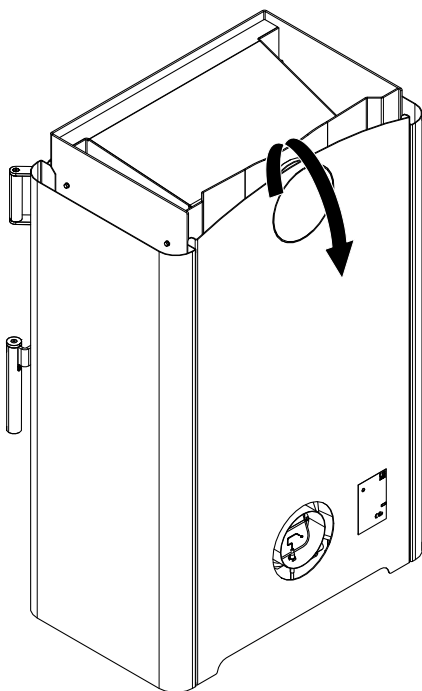

Fig. 2: Sollevamento in alto della parete posteriore e sua rimozione

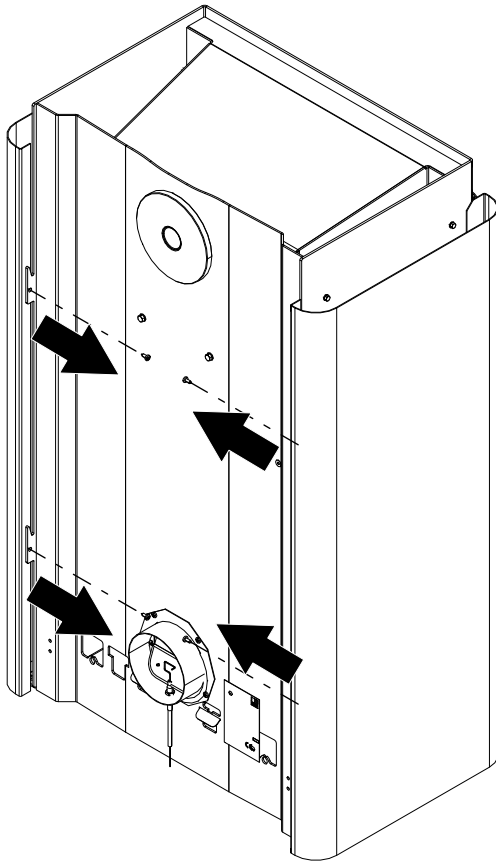

Fig. 3: Rimozione delle viti sul retro

- 3) Rimuovere le viti sul retro dal rivestimento laterale in acciaio usando un cacciavite Phillips.

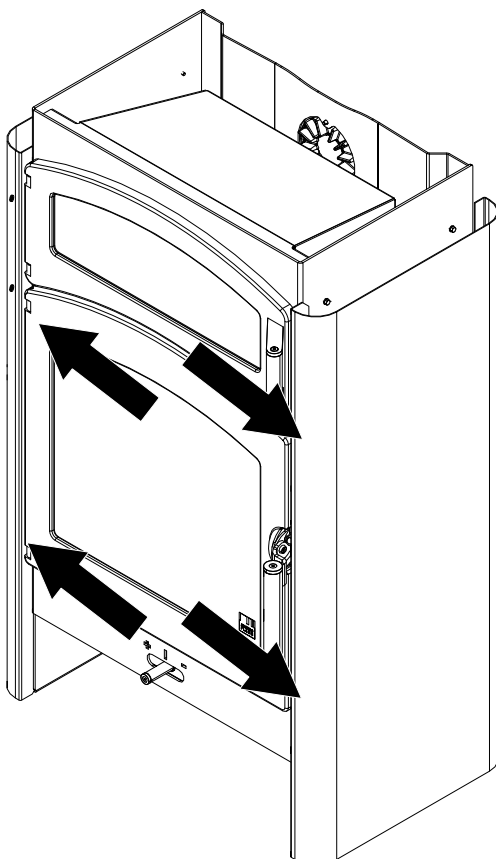
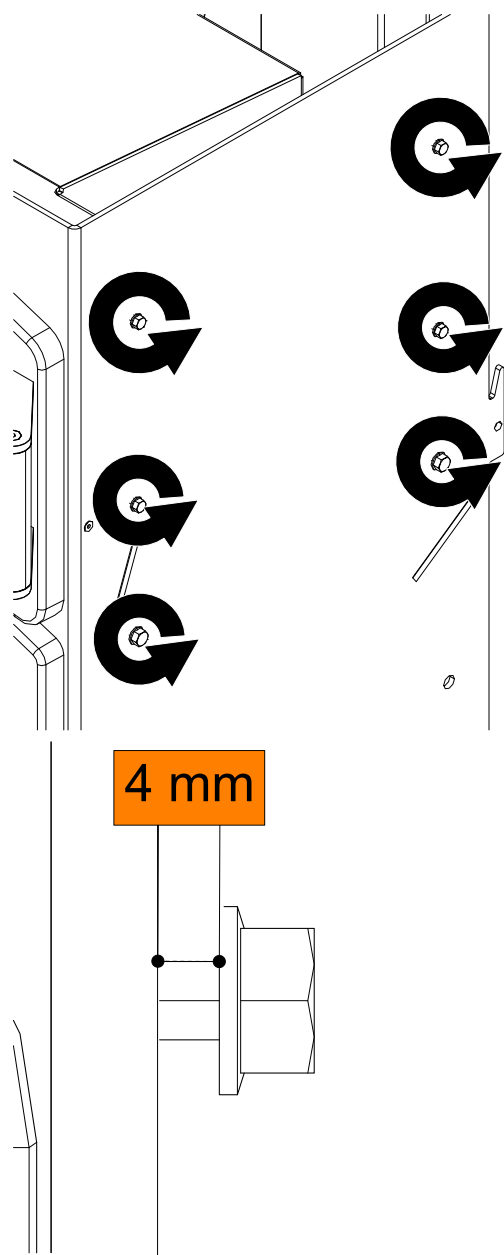

Fig. 4: Rimozione delle quattro viti anteriori

- 4) Le quattro viti anteriori devono essere rimosse.  
⇒ Le due viti superiori sono all'interno della stufa.
- 5) I rivestimenti laterali in acciaio a sinistra e a destra possono essere rimossi.



6) Allentare tutti e sei le viti a testa esagonale a 4 mm.

Fig. 5: Allentamento delle viti

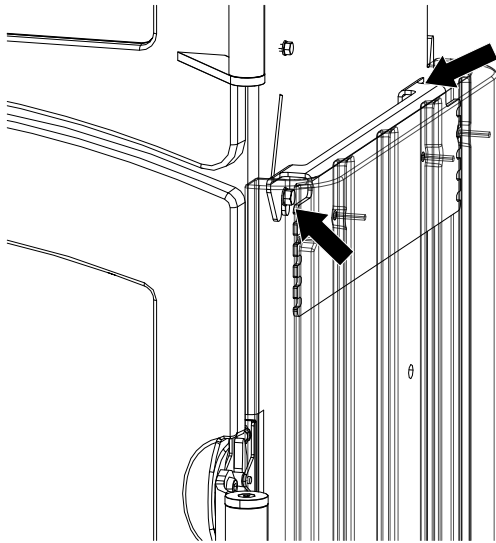

Fig. 6: Agganciamento della parte inferiore del rivestimento laterale in ceramica

- 7) Agganciare alle viti dall'alto verso il basso la parte inferiore del rivestimento laterale in ceramica e, allo stesso tempo, premerla verso la stufa.

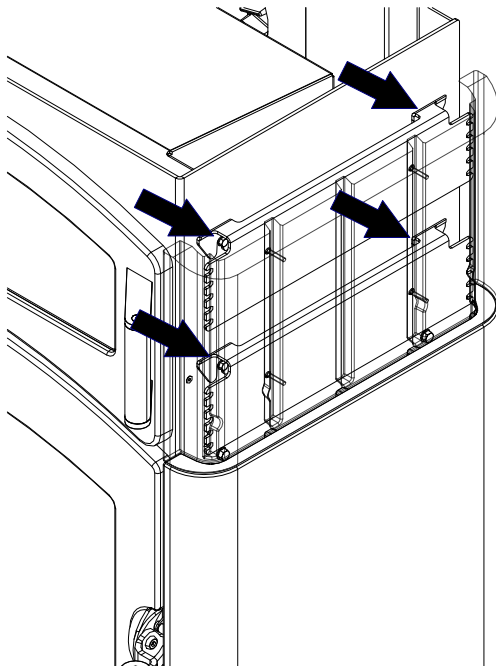

Fig. 7: Agganciamento della parte superiore del rivestimento laterale in ceramica

- 8) Agganciare alle viti dall'alto verso il basso la parte superiore del rivestimento laterale in ceramica.
- 9) Per montare il rivestimento laterale in ceramica ripetere gli ultimi tre passi sull'altro lato della stufa.
- 10) Rimontare il coperchio e la parete posteriore.

AUSTROFLAMM GMBH  
Austroflamm-Platz 1  
A- 4631 Krenglbach

Tel: +43 (0) 7249 / 46 443  
[www.austroflamm.com](http://www.austroflamm.com)  
[info@austroflamm.com](mailto:info@austroflamm.com)

051016-xx - 945188

